



Extrusiones
Metálicas

Línea Española[®]

FASCINACIÓN POR LA ARQUITECTURA

SERIE 1400

ABATIBLE



Aislamiento
acústico



Permeabilidad
al aire



Estanqueidad
al agua

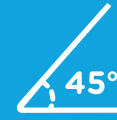

Cortes
a 45°



Resistencia
a la intemperie

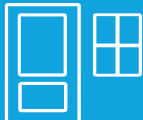

Puertas
y ventanas



Extrusiones Metálicas es una empresa mexicana con más de 40 años de experiencia en el mercado del aluminio. Nuestra actividad comercial se desarrolla en México, EEUU, Centroamérica, Caribe, Sudamérica, España, Bélgica y Holanda con una decidida vocación de crecimiento.

Cuenta con equipos de alta tecnología e integra en sus plantas de producción los procesos de fundición, extrusión, anodizado, lacado, decoración, mecanizado RPT y empaque.

Está especializada en diseño y fabricación de perfiles extruidos de aluminio con aplicación en los sectores arquitectónico, transporte, energía e industria.



ÍNDICE

FICHA TÉCNICA

5

PERFILES

1400 PILASTRA LISA VENTANA/HOJA APERTURA EXTERIOR	6
1402 MARCO LISA VENTANA	
1401 HOJA LISA VENTANA APERTURA INTERIOR	
1403 HOJA CURVA VENTANA APERTURA INTERIOR	
1405 PILASTRA LISA PUERTA/HOJA APERTURA EXTERIOR	
1406 HOJA LISA PUERTA APERTURA INTERIOR	
1407 MARCO LISO PUERTA	7
1408 MARCO CURVO PUERTA	
1423 HOJA MONUMENTAL EXTERIOR/PILASTRA MONUMENTAL	
61445 HOJA MONUMENTAL INTERIOR	8
61447 INVERSOR DE APERTURA	
61449 MARCO CON MOSQUITERO	
61446 ARRASTRE PUERTA	
1430 JUNQUILLO ANCHO	9
1432 JUNQUILLO ESTRECHO	
1431 JUNQUILLO REDONDO ESTRECHO	
1433 JUNQUILLO REDONDO ANCHO	
1435 JUNQUILLO RELIEVE ANCHO	
1429 JUNQUILLO REDONDO MEDIANO	
1436 JUNQUILLO RELIEVE ESTRECHO	
61448 JUNQUILLO 24 MM	
1434 ZÓCALO INFERIOR	
1427 ESQUINERO REDONDO	10
1428 ESQUINERO 45°	
2416 CUADRÍCULA	

2415 RECERCADO	10
1506 PLETINA CREMONA	

HERRAJES

1311-0 ESCUADRA VENTANA S-1400	11
1314-0 UNIÓN PILASTRA VENTANAS S-1400	
1312-0 ESCUADRA PUERTA S-1400	
1315-0 UNIÓN PILASTRA PUERTA S-1400	
1906 BISAGRA TRES PALAS	
1907 BISAGRA DOS PALAS	
1908 BISAGRA PIVOTANTE	12
1709 CREMONA APERTURA INT. IZQ/DER.	
7107-0 KIT APERTURA UNA HOJA	
1410 CIERRE DE PRESIÓN	
1710 CREMONA APERTURA EXT. IZQ/DER.	
7054-0 KIT APERTURA DOS HOJAS	
7109 PASADOR PLANO	13
1408 JUEGO MANILLA RECUPERABLE	
1512-7 METRO GOMA BASE RÍGIDA	
1519-7 METRO GOMA BASE RÍGIDA RESP.	
1411-7 JUEGO TAPÓN PILASTRA	
2211-0 CERRADURA 25MM	
2231-0 CERRADURA 25MM TRES PUNTOS	
6004 COMPÁS DE ALUMINIO	14
6012-0 COMPÁS RETENEDOR INOX.	

7106 ADAPTADOR JUNQUILLO REDONDO 1418-0 JGO. MANILLA REC. C/ESCUDO 6009-0 COMPÁS CREMALLERA INOX. 3217-7 TAPA SALIDA DE AGUA 2410 BROCHE PASADOR 6005 GOLPETE ALUMINIO	14
1313-0 ESCUADRA GRADUABLE S-1400 CENTRADA 1313-1 ESCUADRA GRADUABLE S-1400 DESCENTRADA	15

DETALLES

1400 PILASTRA LISA VENTANA/ HOJA VENTANA APERTURA EXTERIOR 1401 HOJA LISA VENTANA APERTURA INTERIOR	17
1401 HOJA LISA VENTANA 1402 MARCO LISO VENTANA	18
1406 HOJA LISA PUERTA APERTURA INTERIOR 1407 MARCO LISO VENTANA	17
1423 HOJA MONUMENTAL 1432 JUNQUILLO RECTO	20
1434 ZÓCALO INFERIOR 61446 ARRASTRE PUERTA	21

DESCUENTOS

VENTANA UNA HOJA APERTURA INTERIOR	22
VENTANA UNA HOJA APERTURA EXTERIOR	23
VENTANA UNA HOJA APERTURA PROYECTANTE	24

VENTANA UNA HOJA PERFIL PUERTA APERTURA INTERIOR	25
VENTANA DOS HOJAS APERTURA INTERIOR	26
PUERTA APERTURA INTERIOR	27
PUERTA DOS HOJAS APERTURA INTERIOR	28
PUERTA APERTURA EXTERIOR C/HOJA MON.	29

ACRISTALAMIENTO

ENSAMBLES DE ARMADO

ENSAMBLES DE MARCO	31
ENSAMBLES DE HOJAS	32
TAPA DREN	33
UNIÓN DE PILASTRA	34
KIT DE DOS HOJAS	35

MECANIZADO

TROQUEL 1400

36

39

FICHA TÉCNICA

- ▶ Serie abatible de grandes alcances
- ▶ Ensamble de marcos y hojas a 45°
- ▶ Perfiles para puerta y ventana
- ▶ Permite fabricar cualquier tipo de ventana o puerta, incluso con marcos, hojas y junquillos curvos.
- ▶ Brinda estética y funcionalidad
- ▶ Adaptación para retícula
- ▶ Cristales de 6 a 24 mm máximo
- ▶ Canal 40-20

RESISTENCIA A LA CARGA DEL VIENTO

El cálculo está basado en el Manual de obra civil y diseño por viento 2008 editado por la CFE México en combinación con la norma técnica complementaria para diseño por viento. (Se requiere análisis de modulo tipo según proyecto).

MATERIAL

La serie abatible 1400 de Extrusiones Metálicas, es fabricada con barra aleada 6063 T5 que cumple con los parámetros de composición química establecidos a nivel internacional en las normas AA/ASTM.



RESISTENCIA A LA INTEMPERIE

Los acabados de Extrusiones Metálicas, brindan una mayor protección y resistencia a los daños por el ambiente. (Consultar medidas en micras para lugar de instalación).

HERRAJES

Todos los accesorios han sido probados mecánicamente a tracción y cortante bajo cierto número de ciclos. (Verificar herrajes según proyecto).

MEDIDAS MÁXIMAS RECOMENDADAS PARA LA FABRICACIÓN DE LA SERIE 1400			MEDIDAS BASADAS EN RESISTENCIA DE HERRAJES		
TIPO	BASE		ALTURA	PESO MÁXIMO POR HOJA	
VENTANA UNA HOJA	900 mm	[35.43"]	1500 mm	[59.05"]	40 kg [88.18 lb]
PROYECCIÓN	1200 mm	[47.24"]	1200 mm	[47.24"]	45 kg [90.20 lb]
PIVOTANTE	1500 mm	[59.05"]	1500 mm	[59.05"]	65 kg [143.30 lb]
VENTANA DOS HOJAS	1800 mm	[70.87"]	1500 mm	[59.05"]	40 kg [88.18 lb]
PUERTA UNA HOJA	1100 mm	[43.31"]	2300 mm	[90.55"]	75 kg [165.35 lb]
PUERTA DOS HOJAS	2200 mm	[86.61"]	2300 mm	[90.55"]	75 kg [165.35 lb]

APERTURAS

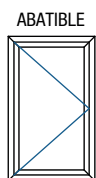

ABATIBLE

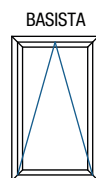

BASISTA

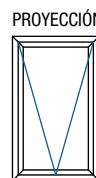

PROYECCIÓN

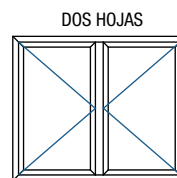

DOS HOJAS

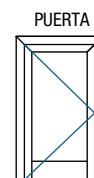

PUERTA

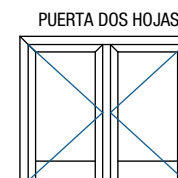

PUERTA DOS HOJAS

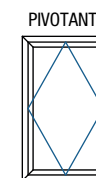

PIVOTANTE

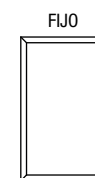

FIJO

PERFILES

1400
PILASTRA LISA VENTANA/
HOJA APERTURA EXTERIOR

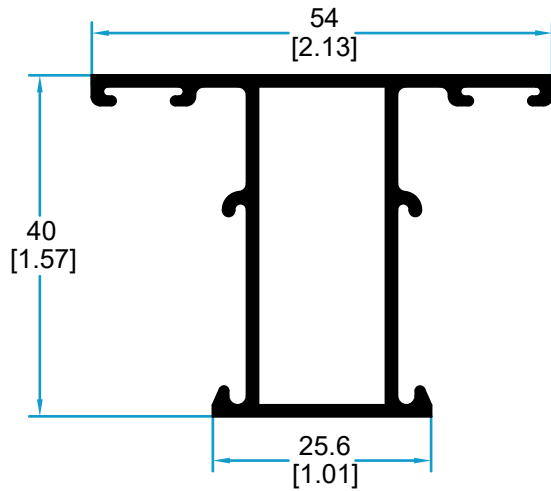

1402
MARCO
LISO VENTANA

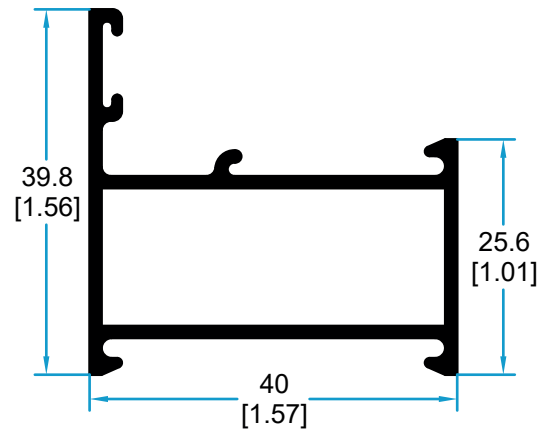

1401
HOJA LISA VENTANA
APERTURA INTERIOR

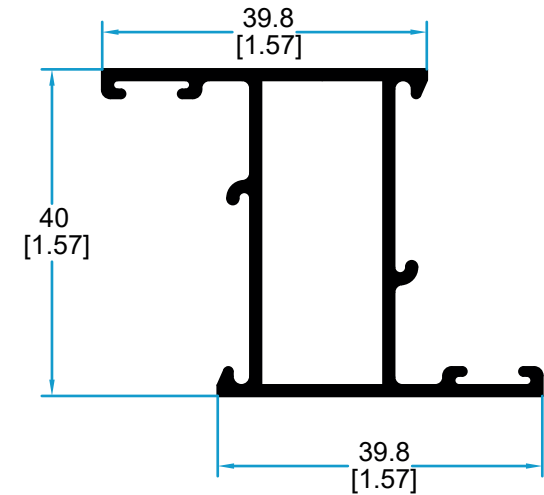

1403
HOJA CURVA VENTANA
APERTURA INTERIOR

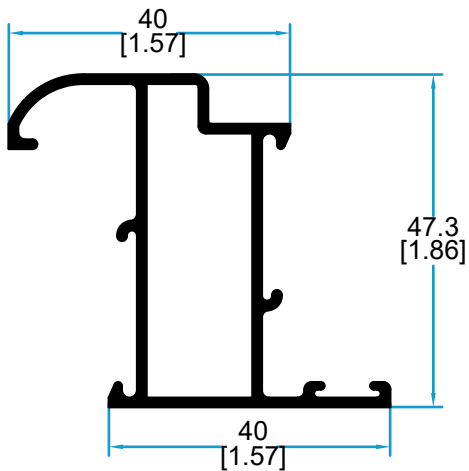

1405
PILASTRA LISA PUERTA/
HOJA APERTURA EXTERIOR

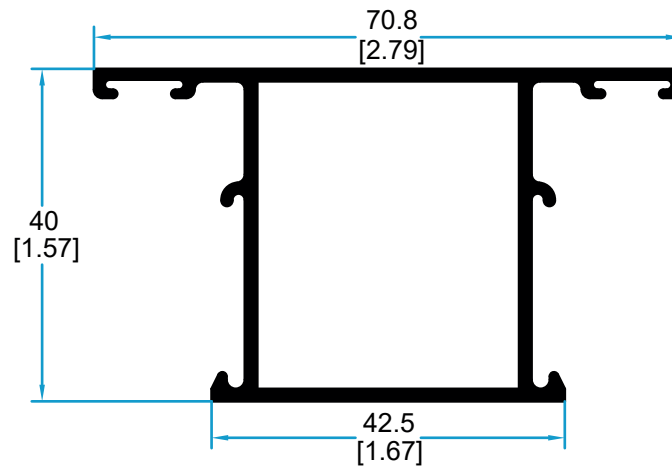

1406
HOJA LISA PUERTA APERTURA INTERIOR

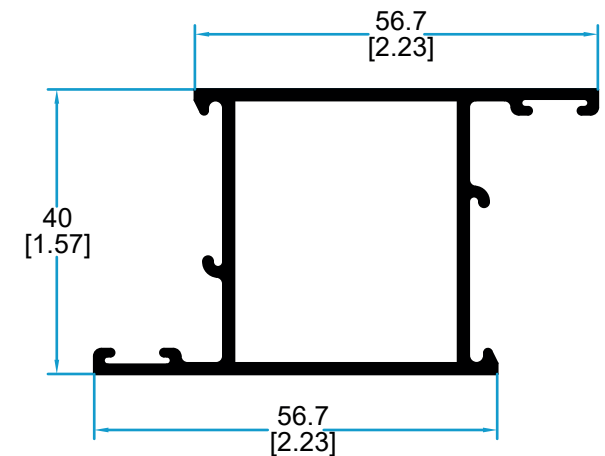

PERFILES

1407
MARCO
LISO PUERTA

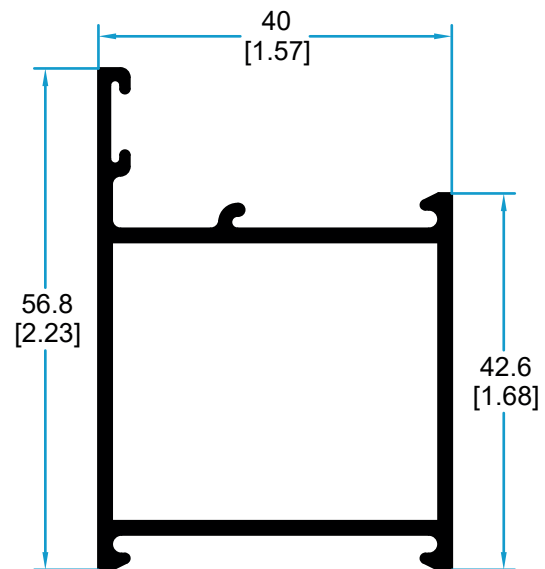

1408
MARCO
CURVO PUERTA

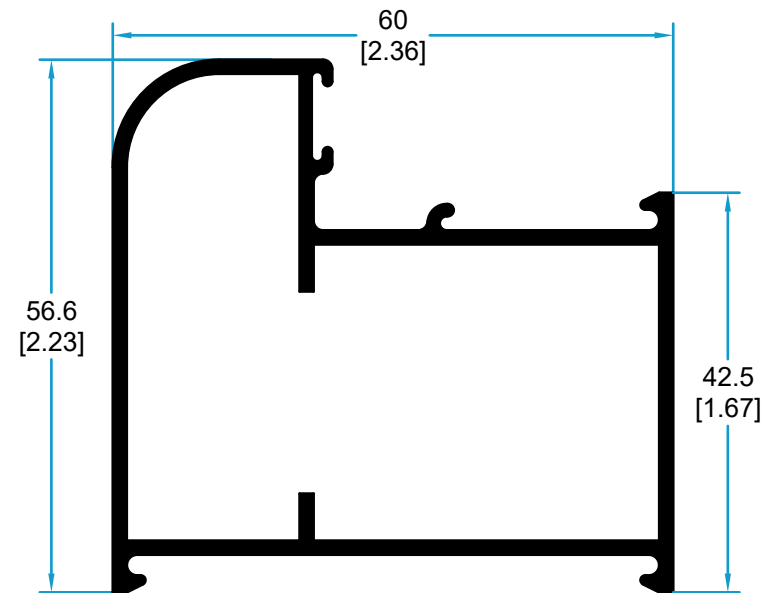

1423
HOJA MONUMENTAL EXTERIOR/PILASTRA MONUMENTAL

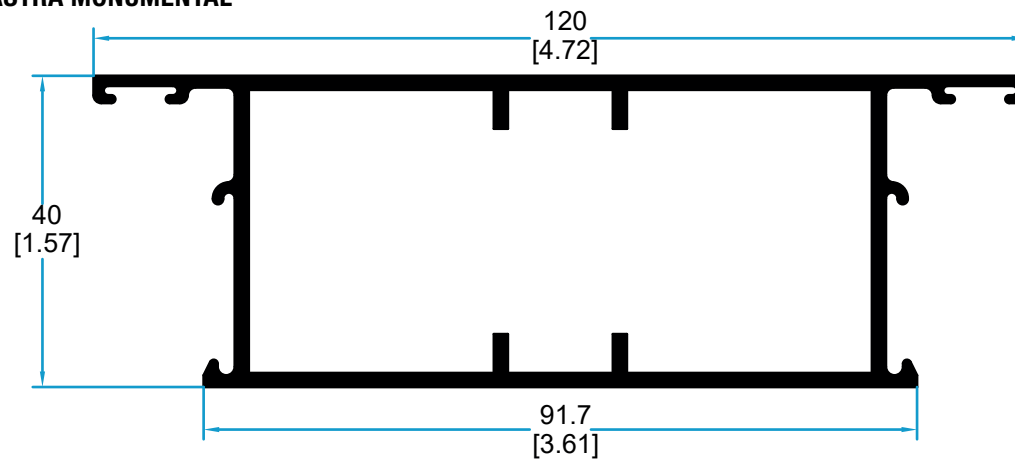

PERFILES

61445
HOJA MONUMENTAL INTERIOR

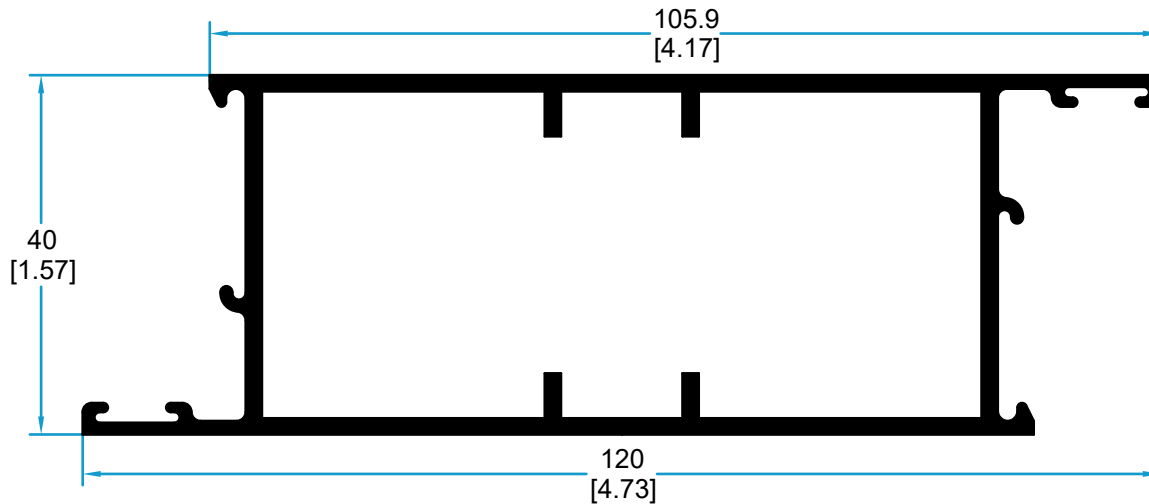

61447
INVERSOR DE APERTURA

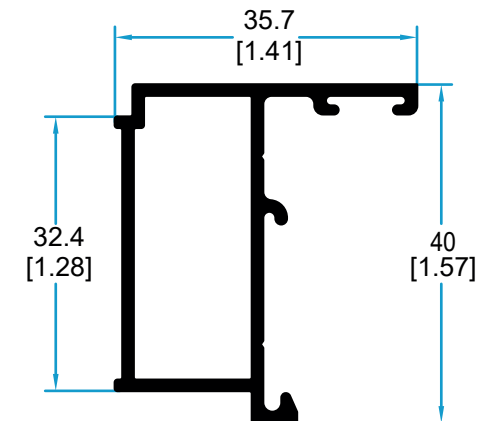

61449
MARCO CON MOSQUITERO

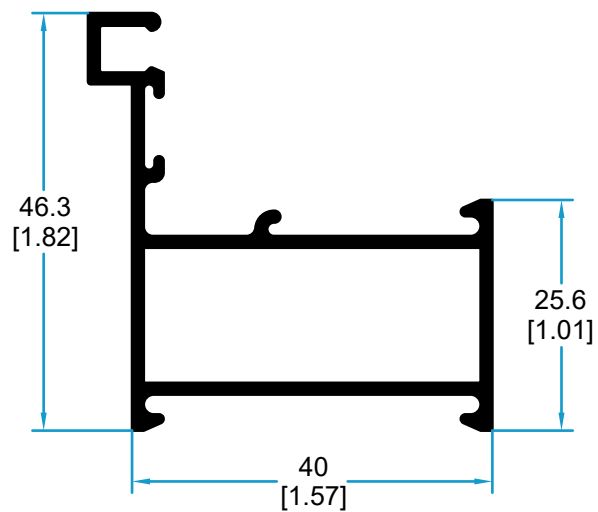

61446
ARRASTRE PUERTA

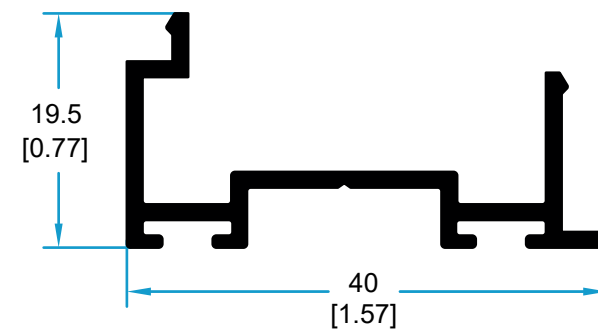

PERFILES

1430
JUNQUILLO
ANCHO

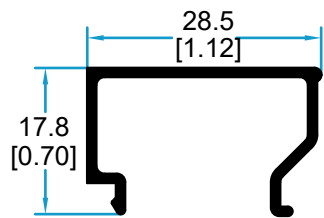

61448
JUNQUILLO
24 MM

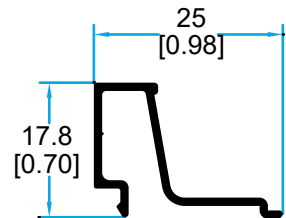

1431
JUNQUILLO
REDONDO ESTRECHO

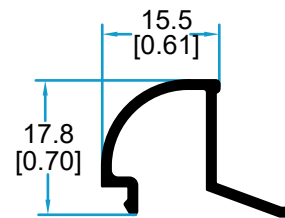

1432
JUNQUILLO
ESTRECHO

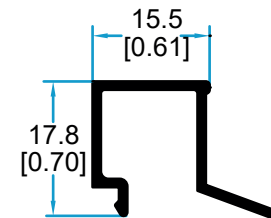

1433
JUNQUILLO
REDONDO ANCHO

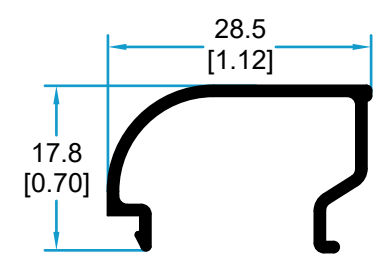

1435
JUNQUILLO
RELIEVE ANCHO

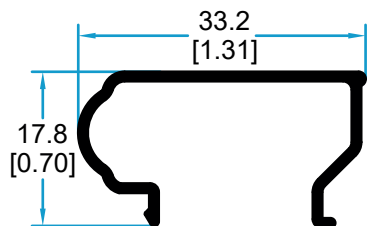

1429
JUNQUILLO
REDONDO MEDIANO

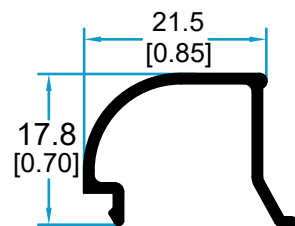

1436
JUNQUILLO
RELIEVE ESTRECHO

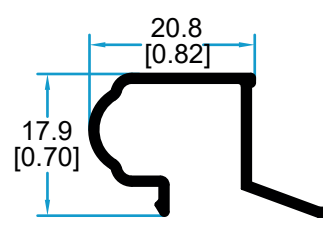

1434
ZÓCALO INFERIOR

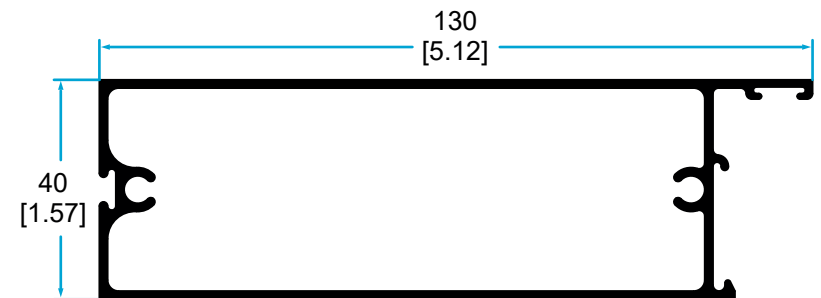

PERFILES

1427
ESQUINERO REDONDO

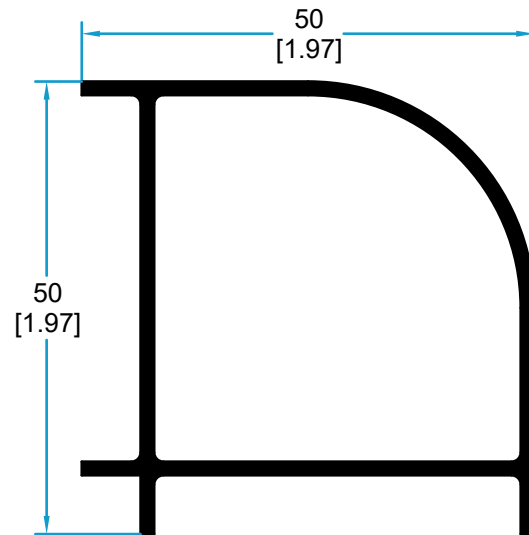

1428
ESQUINERO 45°

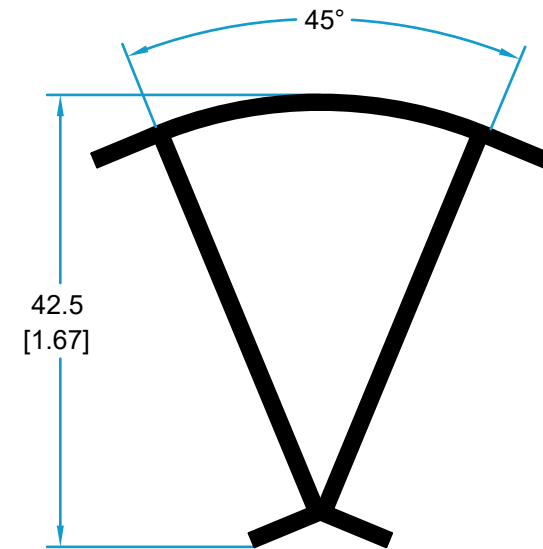

2416
CUADRÍCULA

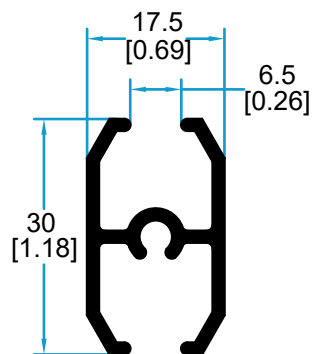

2415
RECERCADO

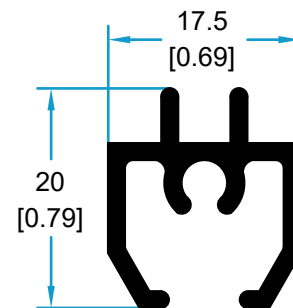

1506
PLETINA CREMONA

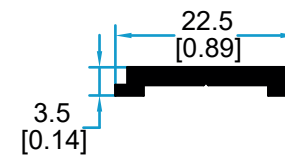

HERRAJES

1311-0 ESCUADRA VENTANA S-1400

Escuadra extruida de aluminio con grapa descentrada y opresor de acero inoxidable que garantiza un ensamble sin deformación en la unión a 45°.

Se instala en perfiles 1400, 1401, 1402, 1403.



1312-0 ESCUADRA PUERTA S-1400

Escuadra extruida de aluminio con grapa descentrada y opresor de acero inoxidable que garantiza un ensamble sin deformación en la unión a 45°.

Se instala en los perfiles 1405, 1406, 1407, 1408, 1423 y 61445.

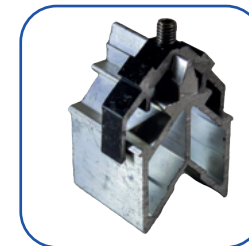

1314-0 UNIÓN PILASTRA VENTANA S-1400

Unión de aluminio extruido con opresor y un tornillo de acero inoxidable para ensamblar los perfiles 1400, 1402 dando lugar a intermedios con un ángulo de 90°.



1315-0 UNIÓN PILASTRA PUERTA S-1400

Unión de aluminio extruido con opresor y un tornillo de acero inoxidable para ensamblar los perfiles 1405, 1406 y 1423 dando lugar a intermedios con un ángulo de 90°.



*1906 BISAGRA TRES PALAS

Bisagra de tres cuerpos de aluminio extruido con casquillos de nylon, eje de acero zincado y placas de aluminio que se fijan mediante tornillos sin necesidad de realizar perforaciones.

Soporta un peso de 75 kg por par.



*1907 BISAGRA DOS PALAS

Bisagra de dos cuerpos de aluminio extruido con casquillos de nylon, eje de acero zincado y placas de aluminio que se fijan mediante tornillos de acero inoxidable sin necesidad de realizar perforaciones.

Soporta un peso de 45 kg por par.



*Consulta acabados y disponibilidad en tu centro de distribución más cercano.
Las imágenes pueden variar.

HERRAJES

*1908 BISAGRA PIVOTANTE

Bisagra de dos cuerpos pivotantes para canal 40-20 en aluminio inyectado.

Soporta un peso de 65 kg por par.



*1709 CREMONA APERTURA INT. IZQ/DER.

Cremona para practicable en aluminio inyectado, para la fabricación de ventanas de apertura interior, tanto en una hoja como en dos hojas.

Se recomienda su instalación a partir de 800mm de altura.



7107-0 KIT APERTURA UNA HOJA

Kit fabricado en nylon inyectado compuesto por terminales, cerraderos y conectores que se ensamblan a la cremona.

Conexión con pletina 1506.



*1410 CIERRE DE PRESIÓN

Cierre de presión de aluminio inyectado con suplementos de plástico, para poder aplicar en ventanas abatibles (apertura interior, exterior, proyección y pivotante).

Se recomienda su instalación en medidas menores a 1m.



*1710 CREMONA APERTURA EXT. IZQ/DER.

Cremona para practicable en aluminio inyectado, para la fabricación de ventanas de apertura exterior.

Se recomienda su instalación a partir de 800mm de altura.



7054-0 KIT APERTURA DOS HOJAS

Kit fabricado en nylon inyectado compuesto por terminales, cerraderos y conectores que se ensamblan a la cremona.

Conexión con pletina 1506.



*Consulta acabados y disponibilidad en tu centro de distribución más cercano.
Las imágenes pueden variar.

HERRAJES

*7109 PASADOR PLANO

Pasador fabricado en aluminio extruido con terminal de acero inoxidable para la fijación de la segunda hoja en puertas.



*1408 JUEGO MANILLA RECUPERABLE

Juego de manillas en aluminio inyectado con muelle de recuperación y placa giratoria para cubrir los tornillos de fijación.



1512-7 METRO GOMA BASE RÍGIDA

Coextruido en PVC y caucho que se utiliza como empaque interior y exterior para conseguir una buena hermeticidad en ventanas y puertas.



1519-7 METRO GOMA BASE RÍGIDA RESP.

Coextruido en PVC y caucho que se utiliza como respaldo para la instalación de vidrio asegurando una buena hermeticidad en ventanas y puertas.



1411-7 JUEGO TAPÓN PILASTRA

Juego de tapones de plástico inyectado para instalar en la pilastra lisa ventana en fabricación de ventanas o puertas de 2 hojas, evitando filtraciones de aire, agua y polvo.



2211-0 CERRADURA 25mm

Cerradura central fabricada con caja en acero zincado y cerradero automático de resbalón en acero inoxidable para embutir en perfiles con canal 40-20.



La entrada en el cilindro es de 25 mm, para su perfecta instalación en los perfiles 1405, 1406, 1423 y 61445.

2231-0 CERRADURA 25mm TRES PUNTOS

Cerradura multipunto fabricada con caja en acero zincado y cerradero automático de resbalón en acero inoxidable para embutir en perfiles con canal 40-20.



La entrada en el cilindro es de 25 mm, para su perfecta instalación en los perfiles 1405, 1406, 1423 y 61445.

*Consulta acabados y disponibilidad en tu centro de distribución más cercano.
Las imágenes pueden variar.

HERRAJES

*6004 COMPÁS DE ALUMINIO

Compás de aluminio extruido para apertura basista.

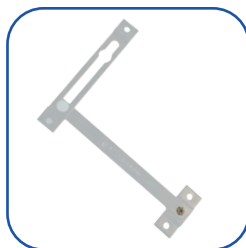

6012-0 COMPÁS RETENEDOR INOX.

Limitador de apertura fabricado en acero inoxidable austenítico con excelente resistencia a la corrosión.



*7106 ADAPTADOR JUNQUILLO REDONDO

Esquinero en inyección de zamak, para facilitar la instalación de junquillos redondos.

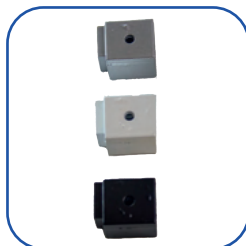

**1418-0 JGO. MANILLA REC. C/ESCUDO.

Juego de manillas en aluminio inyectado con muelle de recuperación y escudo para cubrir y asegurar el cilindro de cerradura.



6009-0 COMPÁS CREMALLERA INOX.

Compás limitador de apertura con cremallera regulable para apertura abatible en acero inox.



3217-7 TAPA SALIDA DE AGUA

Tapadera fabricada en PVC inyectado, que se utiliza para cubrir el mecanizado de los perfiles 1402 y 1407.



Evita la filtración de aire, agua y polvo.

**2410 BROCHE PASADOR

Broche de presión de aluminio inyectado con suplementos de plástico, para poder aplicar en ventanas abatibles (apertura interior, exterior, proyección).



*6005 GOLPETE ALUMINIO

Golpete fabricado de aluminio extruido con suplemento de nylon para apertura basista.

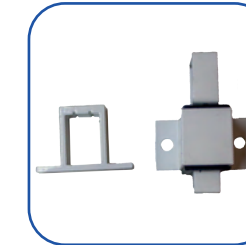

*Consulta acabados y disponibilidad en tu centro de distribución más cercano.

**Sujeto a disponibilidad o bajo pedido.

Las imágenes pueden variar.

HERRAJES

1313-0 ESCUADRA GRADUABLE S-1400 CENTRADA

Escuadra graduable de aluminio extruido centrada para ensamblar a diferentes grados los perfiles 1400, 1401, 1402 y 1403.



1313-1 ESCUADRA GRADUABLE S-1400 DESCENTRADA

Escuadra graduable de aluminio extruido descentrada para ensamblar a diferentes grados los perfiles 1400, 1401, 1402 y 1403.

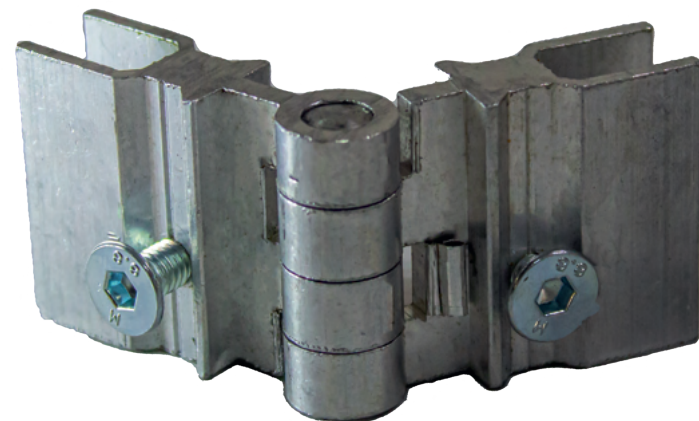



DETALLES

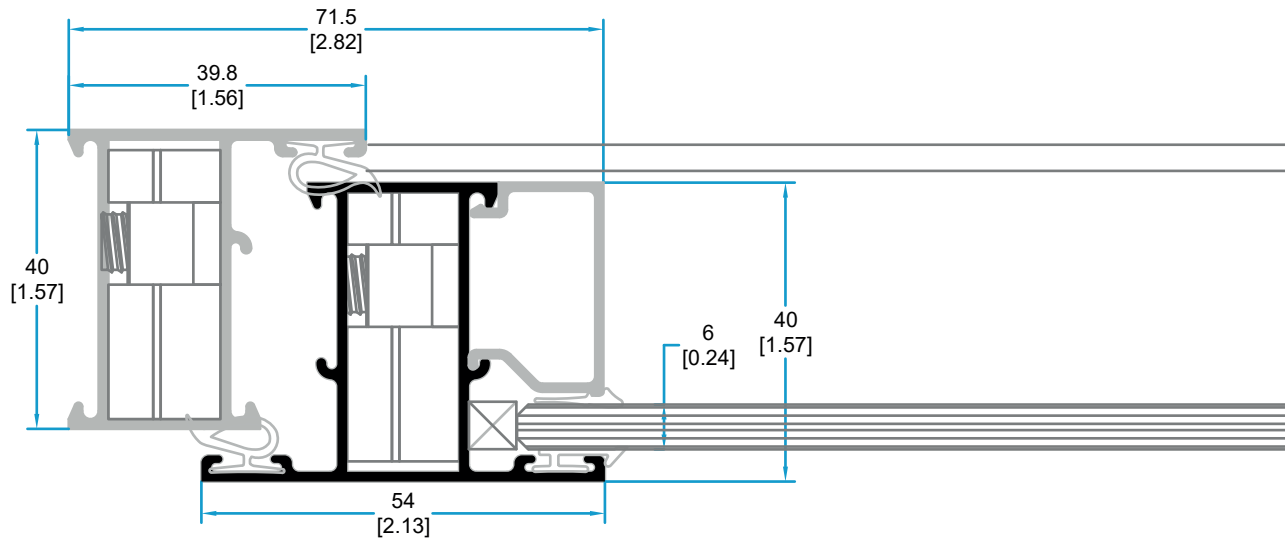

1400
PILASTRA LISA VENTANA

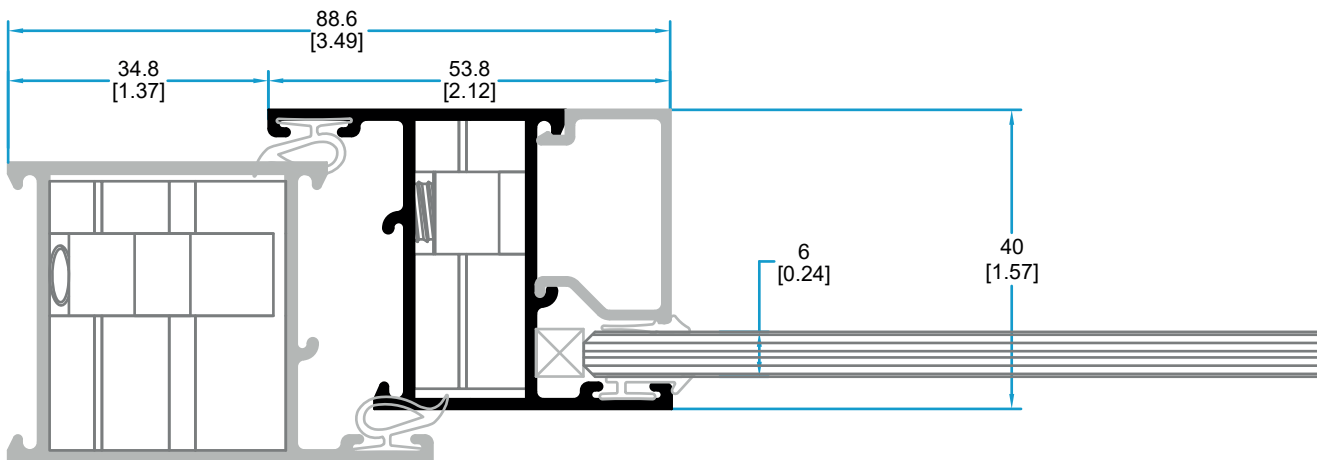

1401
HOJA LISA VENTANA APERTURA INTERIOR

DETALLES

**1401
HOJA LISA VENTANA**

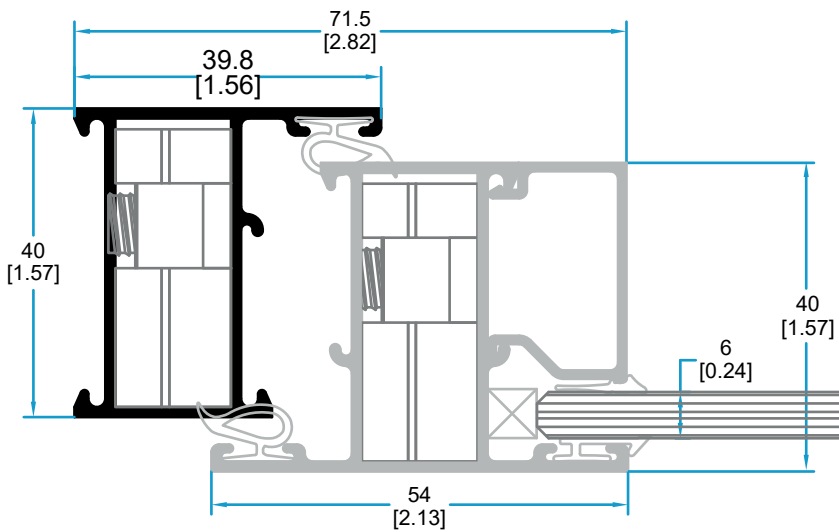
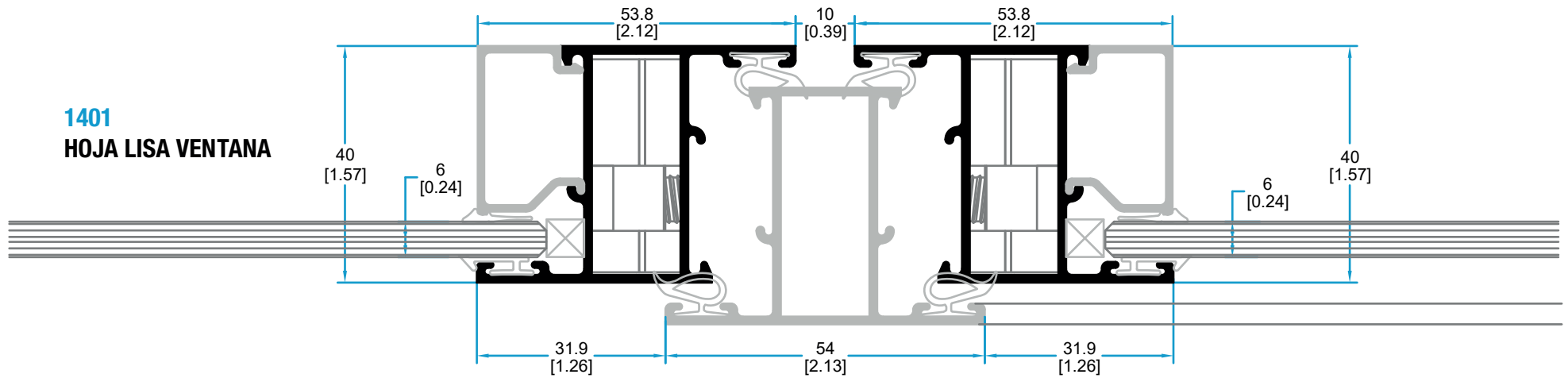

**1402
MARCO LISO VENTANA**

DETALLES

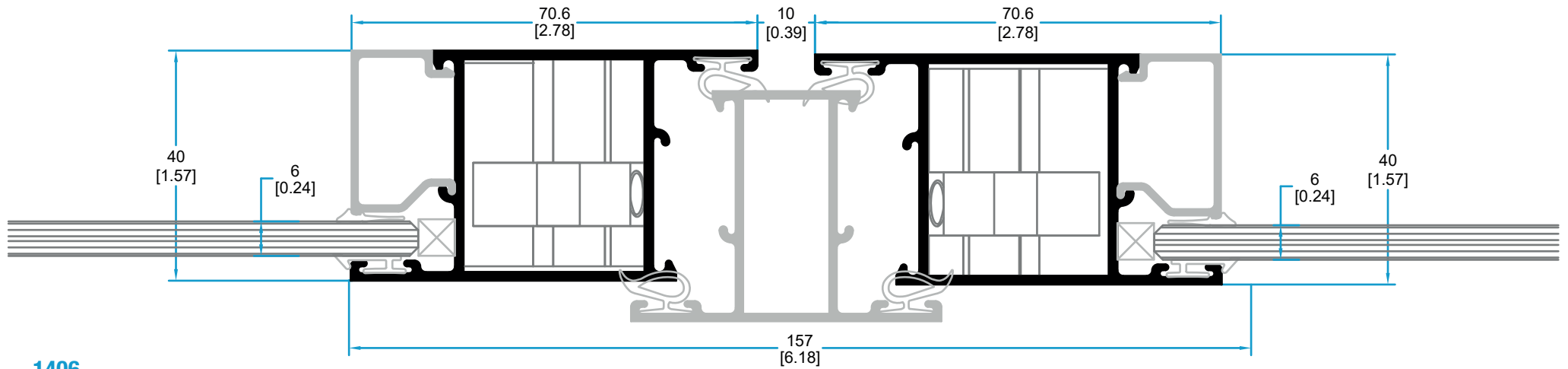

1406
HOJA LISA PUERTA APERTURA INTERIOR

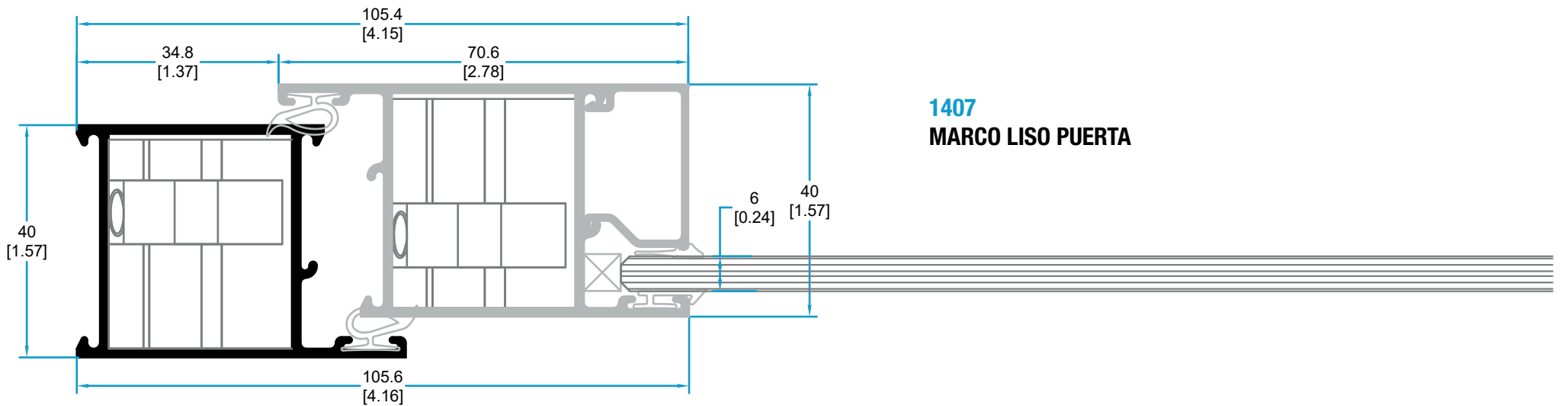

1407
MARCO LISO PUERTA

DETALLES

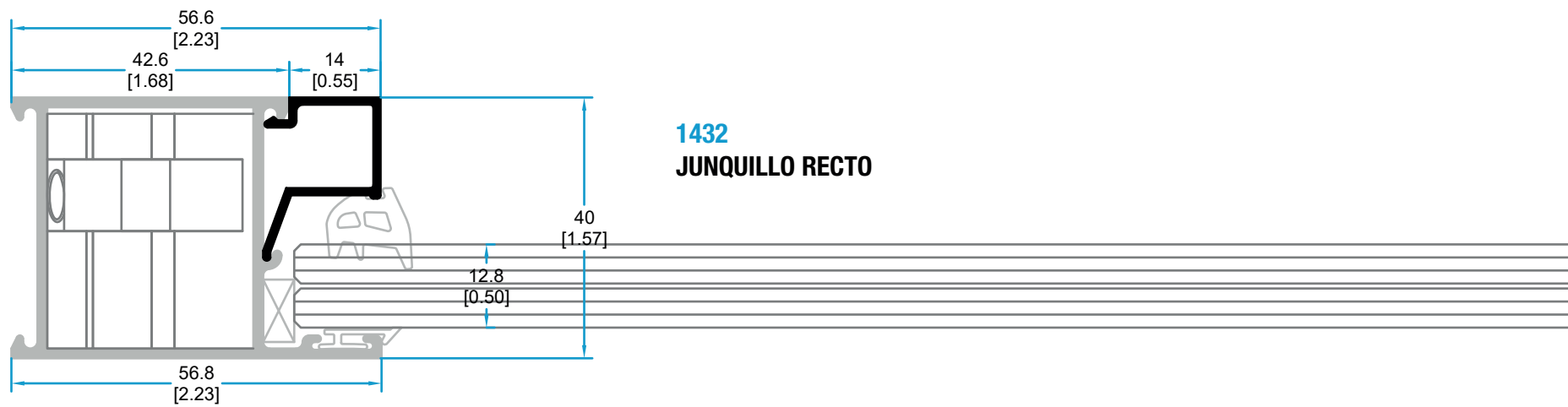
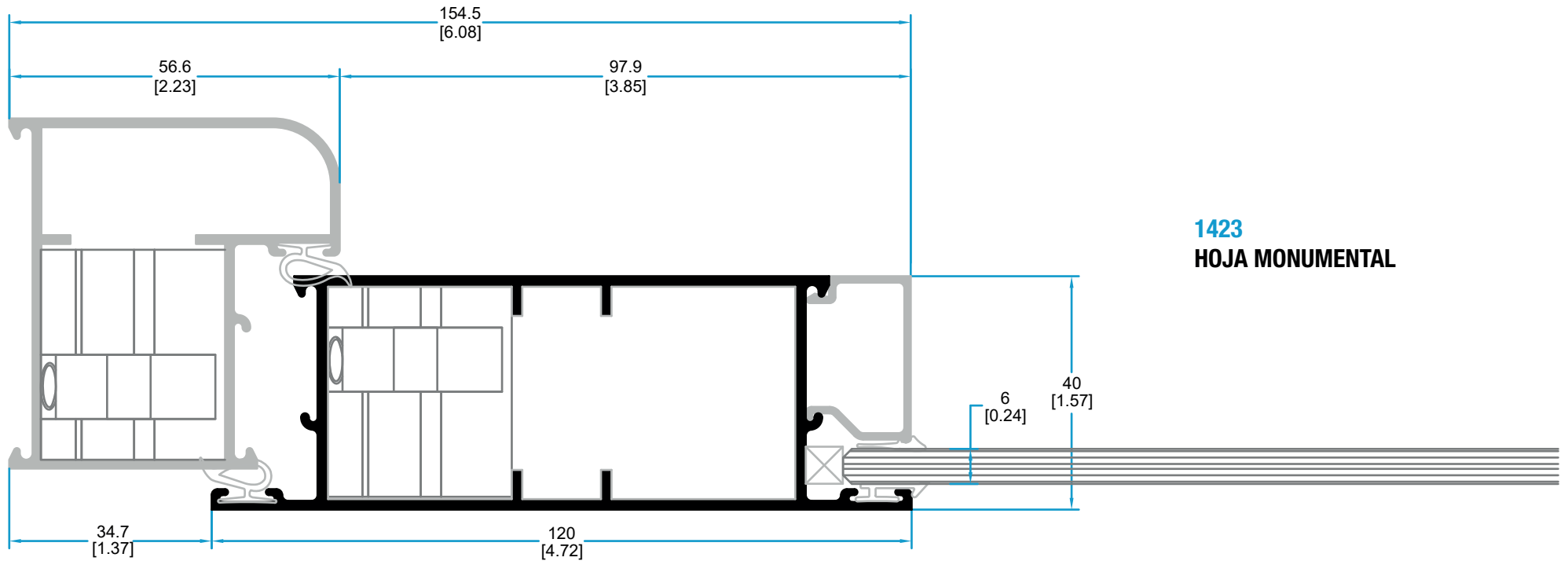

DETALLES

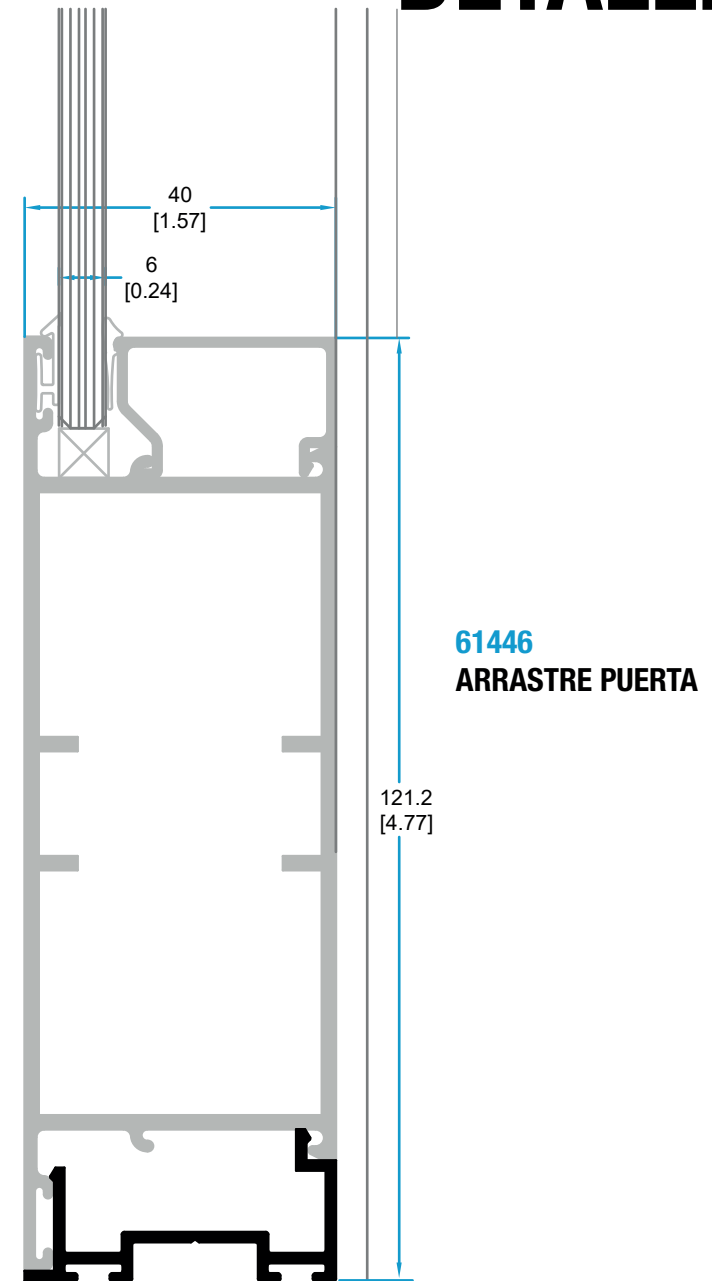
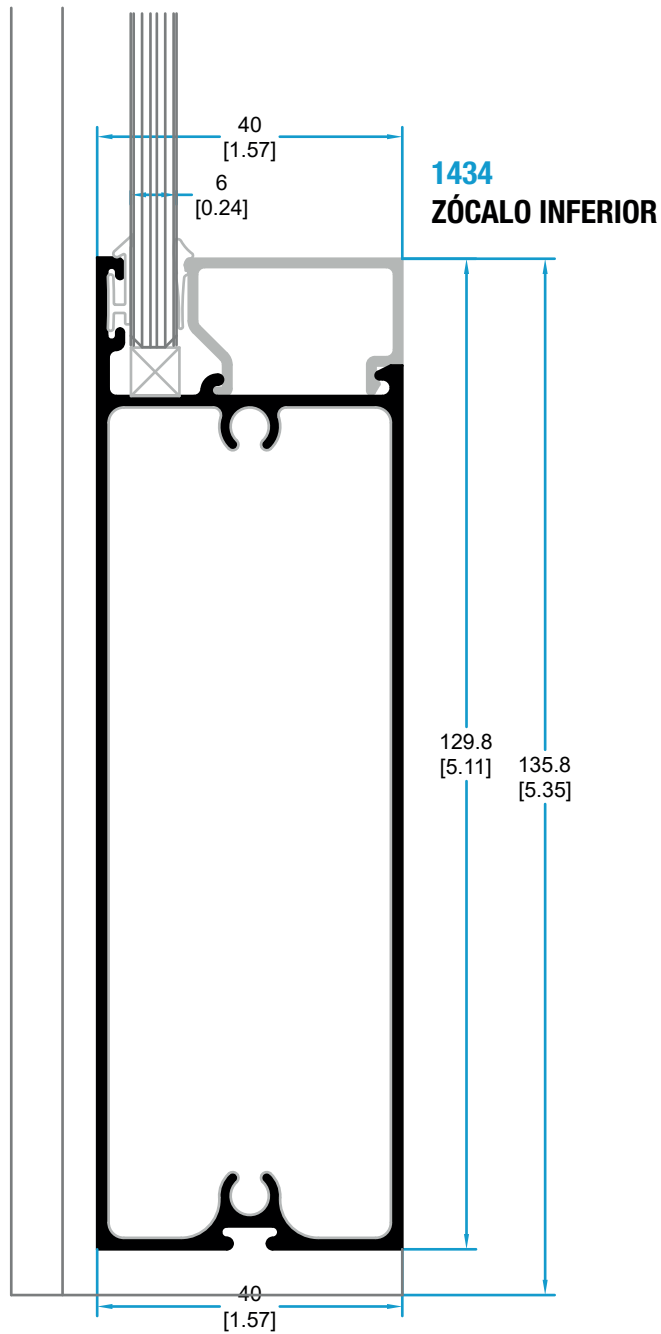

DESCUENTOS

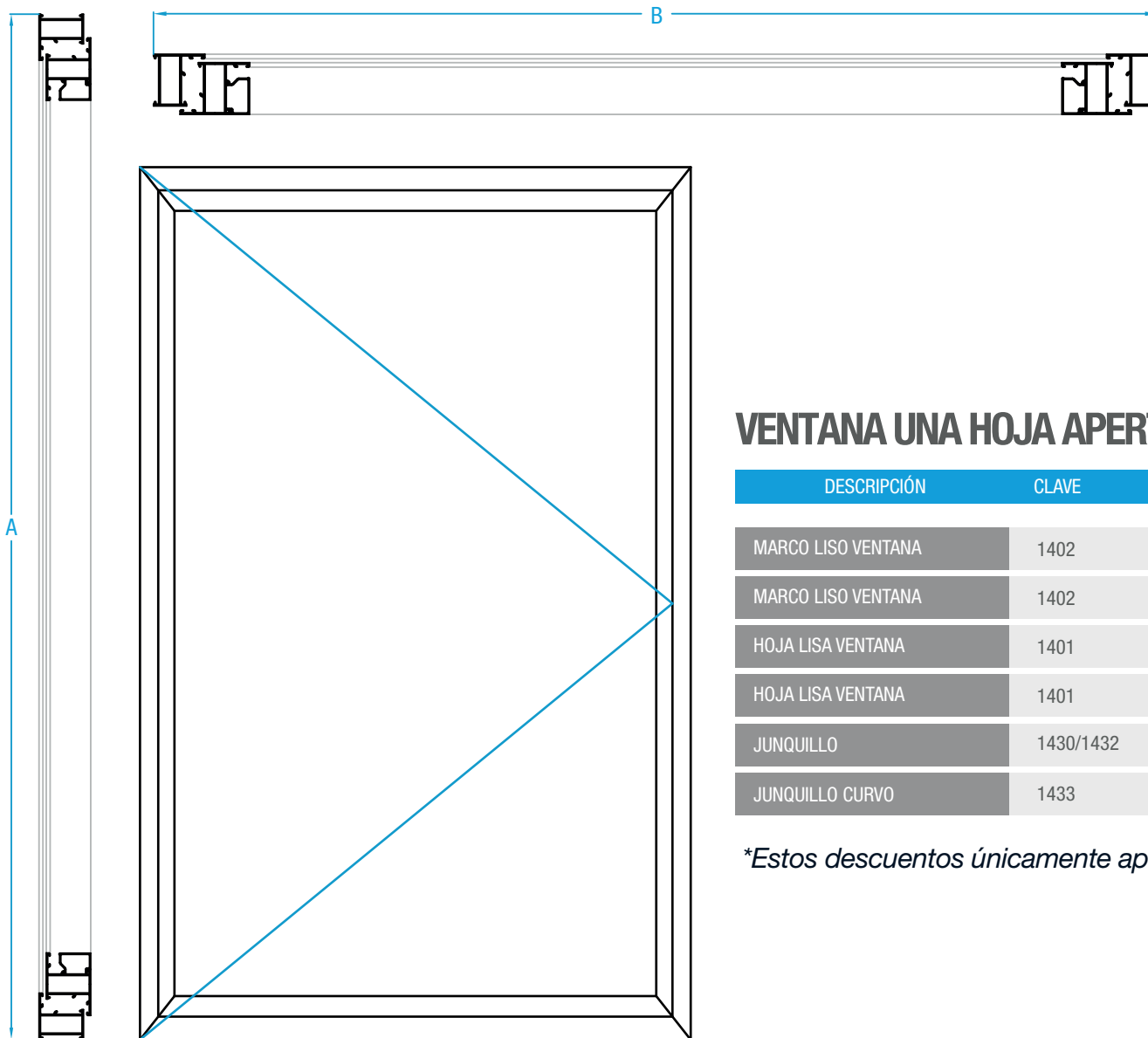

VENTANA UNA HOJA APERTURA INTERIOR

DESCRIPCIÓN	CLAVE	CORTE	DIBUJO	CANTIDAD	MEDIDA	
					MILÍMETROS	PULGADAS
MARCO LISO VENTANA	1402	45°		2	A	
MARCO LISO VENTANA	1402	45°		2	B	
HOJA LISA VENTANA	1401	45°		2	A - 42 mm	[A-1 21/32"]
HOJA LISA VENTANA	1401	45°		2	B - 42 mm	[B-1 21/32"]
JUNQUILLO	1430/1432	90°		4	SEGÚN MEDIDAS	
JUNQUILLO CURVO	1433	45°		4	SEGÚN MEDIDAS	

**Estos descuentos únicamente aplican para herrajes de Extrusiones Metálicas.*

DESCUENTOS

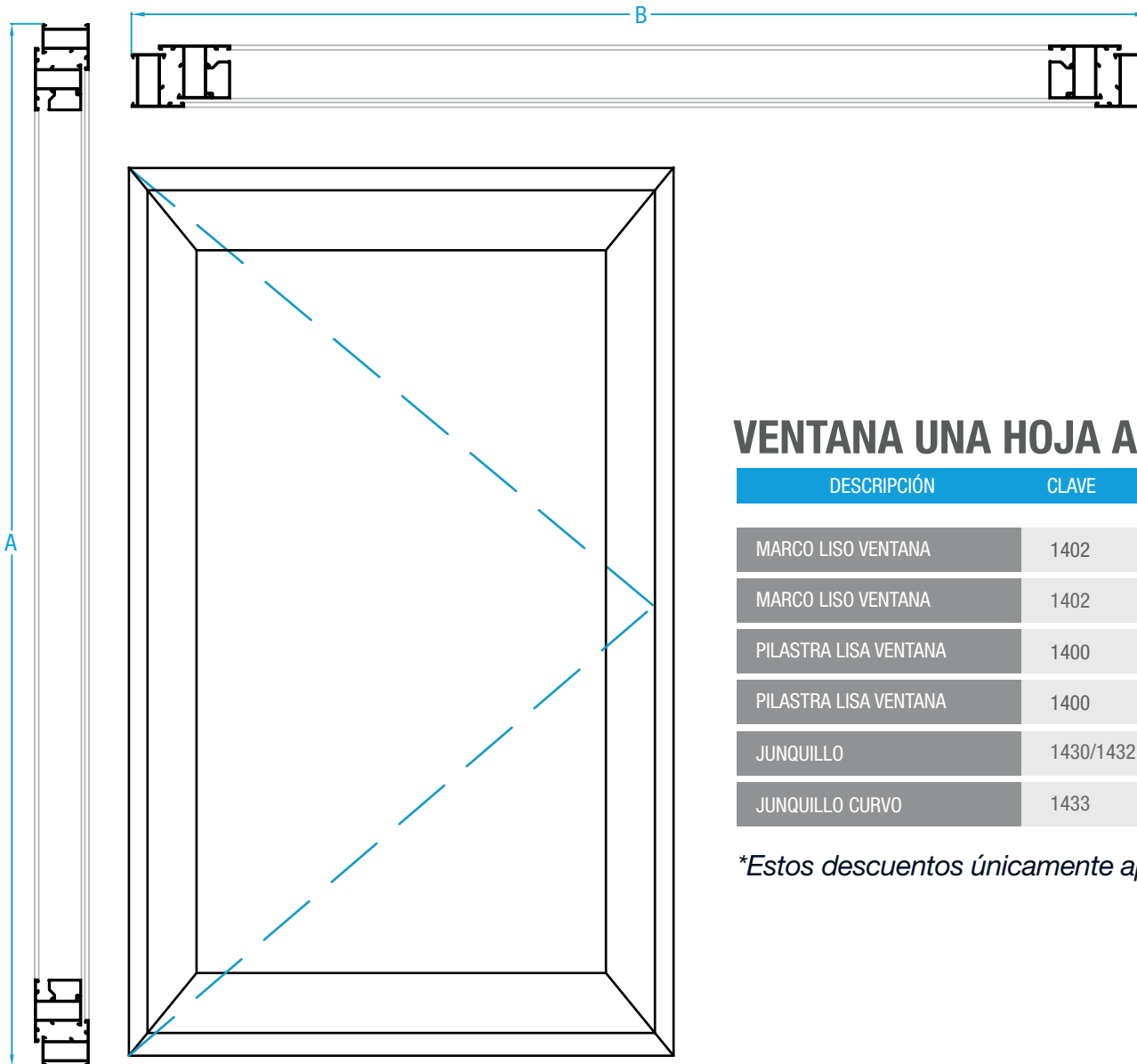

VENTANA UNA HOJA APERTURA EXTERIOR

DESCRIPCIÓN	CLAVE	CORTE	DIBUJO	CANTIDAD	MEDIDA	
					MILÍMETROS	PULGADAS
MARCO LISO VENTANA	1402	45°		2	A	
MARCO LISO VENTANA	1402	45°		2	B	
PILASTRA LISA VENTANA	1400	45°		2	A - 42 mm	[A-1 21/32"]
PILASTRA LISA VENTANA	1400	45°		2	B - 42 mm	[B-1 21/32"]
JUNQUILLO	1430/1432	90°		4	SEGÚN MEDIDAS	
JUNQUILLO CURVO	1433	45°		4	SEGÚN MEDIDAS	

**Estos descuentos únicamente aplican para herrajes de Extrusiones Metálicas.*

DESCUENTOS

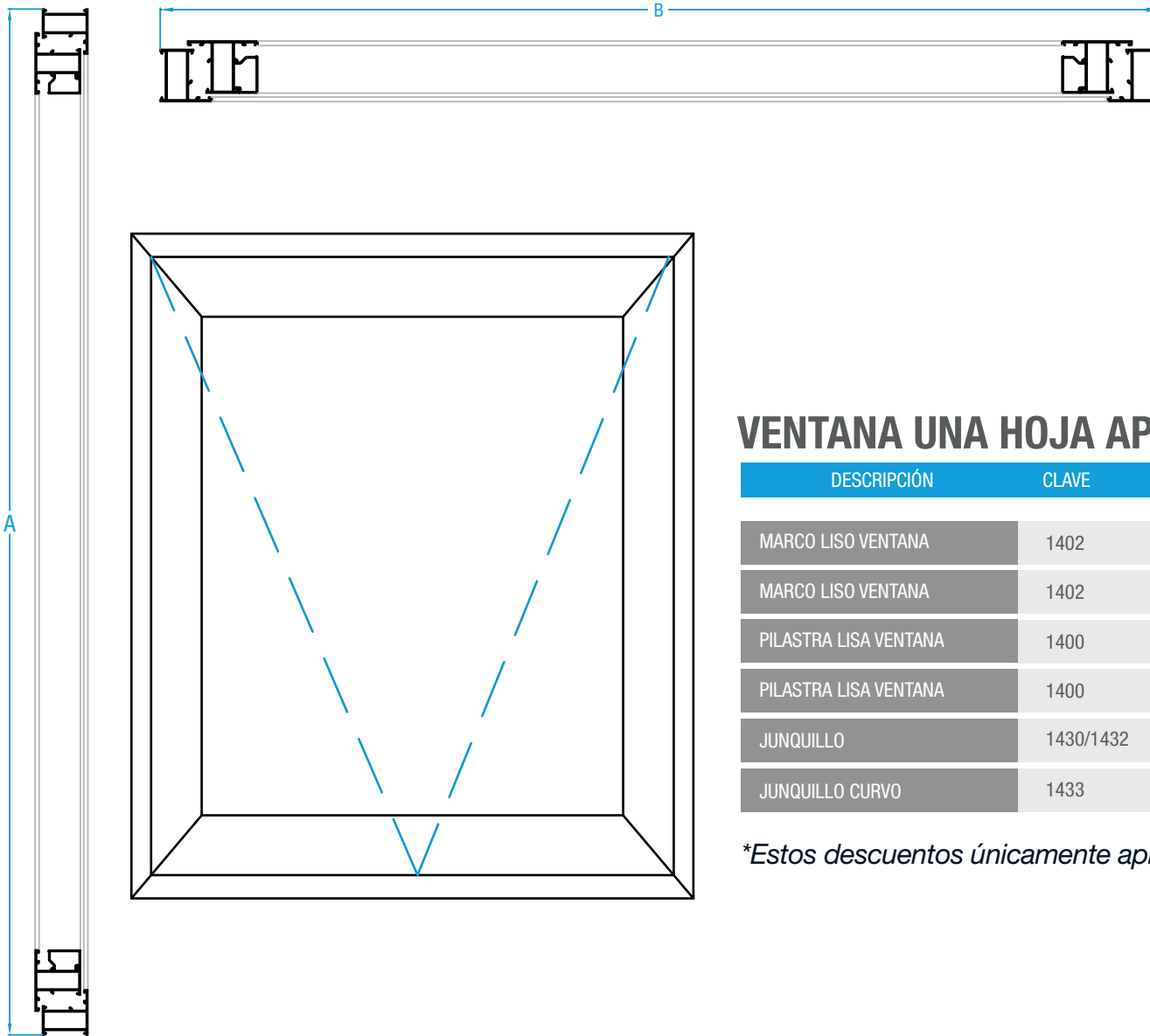

VENTANA UNA HOJA APERTURA PROYECTANTE

DESCRIPCIÓN	CLAVE	CORTE	DIBUJO	CANTIDAD	MEDIDA	
					MILÍMETROS	PULGADAS
MARCO LISO VENTANA	1402	45°		2	A	
MARCO LISO VENTANA	1402	45°		2	B	
PILASTRA LISA VENTANA	1400	45°		2	A - 42 mm	[A-1 21/32"]
PILASTRA LISA VENTANA	1400	45°		2	B - 42 mm	[B-1 21/32"]
JUNQUILLO	1430/1432	90°		4	SEGÚN MEDIDAS	
JUNQUILLO CURVO	1433	45°		4	SEGÚN MEDIDAS	

**Estos descuentos únicamente aplican para herrajes de Extrusiones Metálicas.*

DESCUENTOS

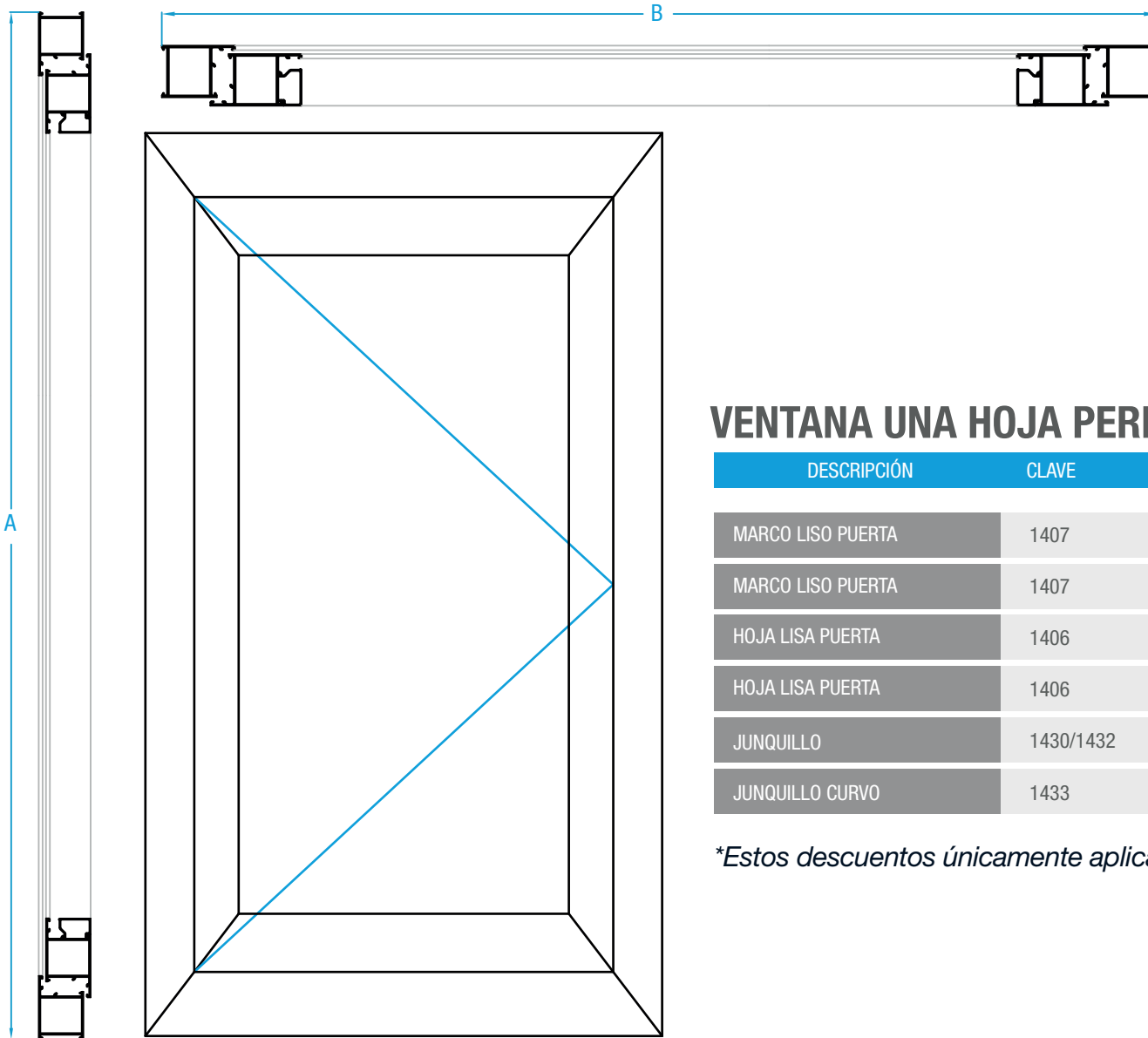

VENTANA UNA HOJA PERFIL PUERTA APERTURA INTERIOR

DESCRIPCIÓN	CLAVE	CORTE	DIBUJO	CANTIDAD	MEDIDA	
					MILÍMETROS	PULGADAS
MARCO LISO PUERTA	1407	45°-90°		2	A	
MARCO LISO PUERTA	1407	45°		2	B	
HOJA LISA PUERTA	1406	45°-90°		2	A - 73 mm	[A-2 7/8"]
HOJA LISA PUERTA	1406	45°		2	B - 73 mm	[B-2 7/8"]
JUNQUILLO	1430/1432	90°		4	SEGÚN MEDIDAS	
JUNQUILLO CURVO	1433	45°		4	SEGÚN MEDIDAS	

**Estos descuentos únicamente aplican para herrajes de Extrusiones Metálicas.*

DESCUENTOS

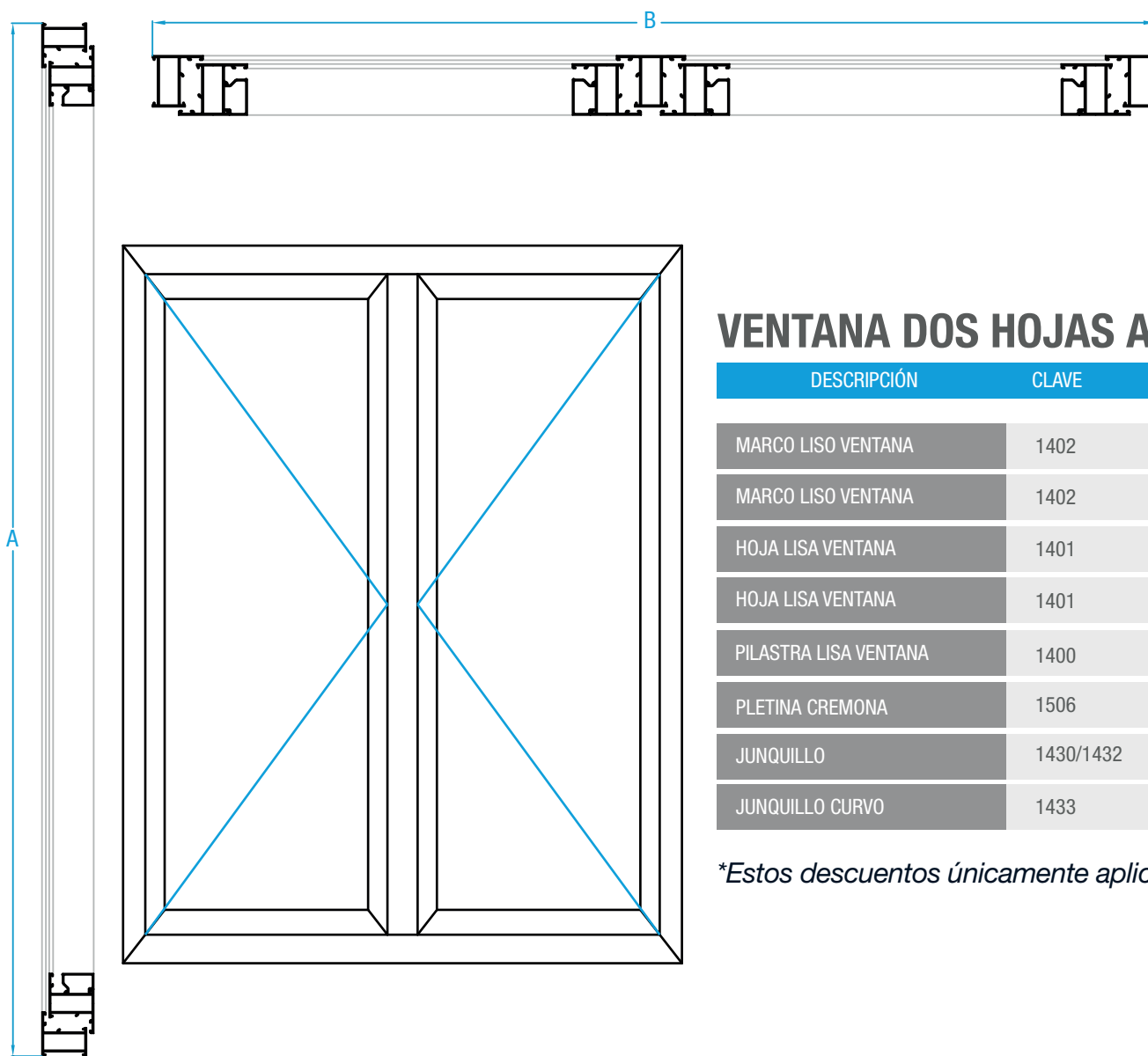

VENTANA DOS HOJAS APERTURA INTERIOR

DESCRIPCIÓN	CLAVE	CORTE	DIBUJO	CANTIDAD	MEDIDA	
					MILÍMETROS	PULGADAS
MARCO LISO VENTANA	1402	45°		2	A	
MARCO LISO VENTANA	1402	45°		2	B	
HOJA LISA VENTANA	1401	45°		4	A - 42 mm	[A-1 21/32"]
HOJA LISA VENTANA	1401	45°		4	(B-56 mm)/2	[(B-2 13/64")/2]
PILASTRA LISA VENTANA	1400	90°		1	A - 93 mm	[A-3 21/32"]
PLETINA CREMONA	1506	90°		2	SEGÚN MEDIDAS	
JUNQUILLO	1430/1432	90°		8	SEGÚN MEDIDAS	
JUNQUILLO CURVO	1433	45°		8	SEGÚN MEDIDAS	

**Estos descuentos únicamente aplican para herrajes de Extrusiones Metálicas.*

DESCUENTOS

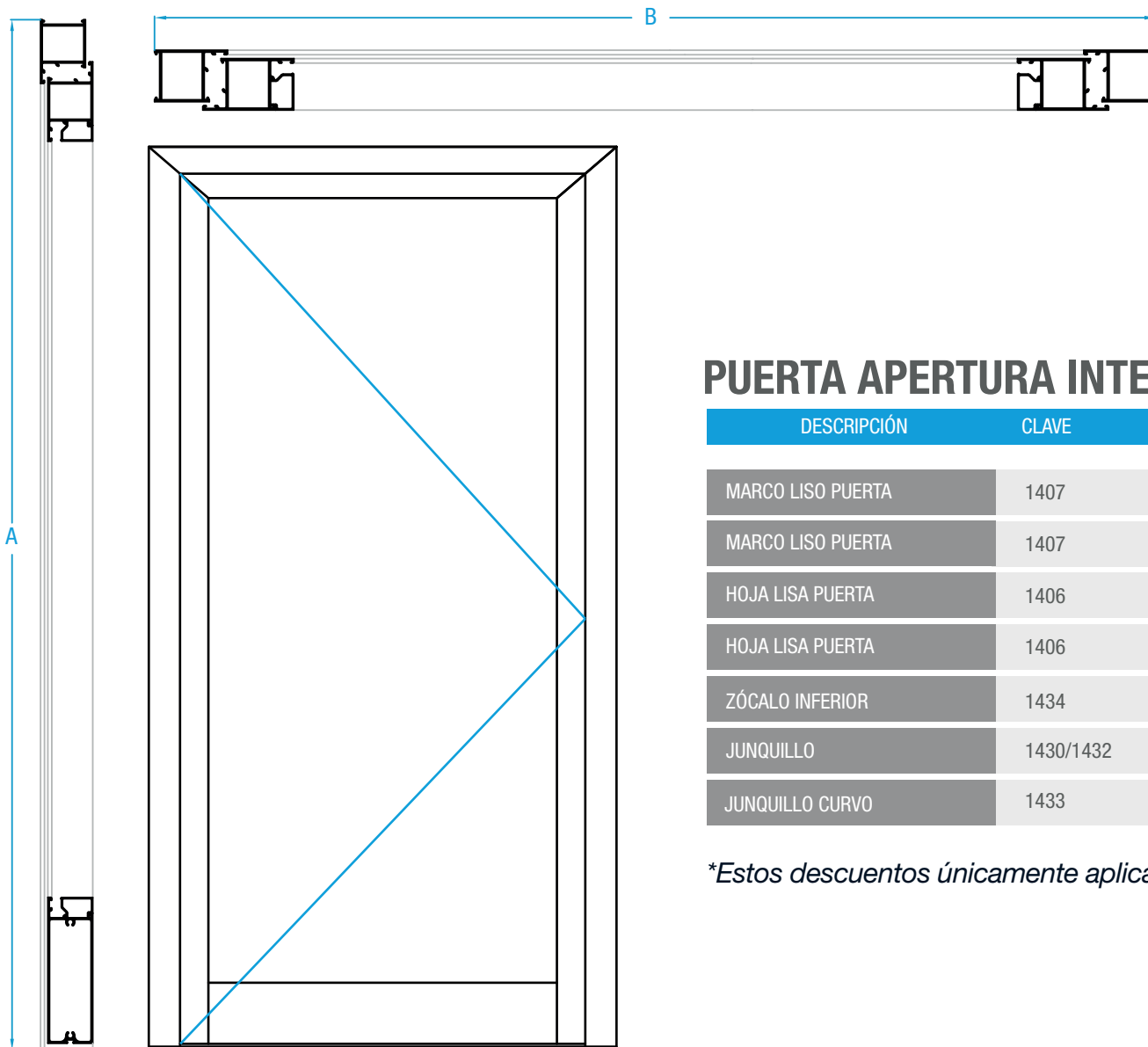

PUERTA APERTURA INTERIOR

DESCRIPCIÓN	CLAVE	CORTE	DIBUJO	CANTIDAD	MEDIDA	
					MILÍMETROS	PULGADAS
MARCO LISO PUERTA	1407	45°-90°		2	A	
MARCO LISO PUERTA	1407	45°		1	B	
HOJA LISA PUERTA	1406	45°-90°		2	A - 43 mm	[A-1 11/16"]
HOJA LISA PUERTA	1406	45°		1	B - 73 mm	[B-2 7/8"]
ZÓCALO INFERIOR	1434	90°		1	B - 180 mm	[B-7 3/32"]
JUNQUILLO	1430/1432	90°		4	SEGÚN MEDIDAS	
JUNQUILLO CURVO	1433	45°		4	SEGÚN MEDIDAS	

**Estos descuentos únicamente aplican para herrajes de Extrusiones Metálicas.*

DESCUENTOS

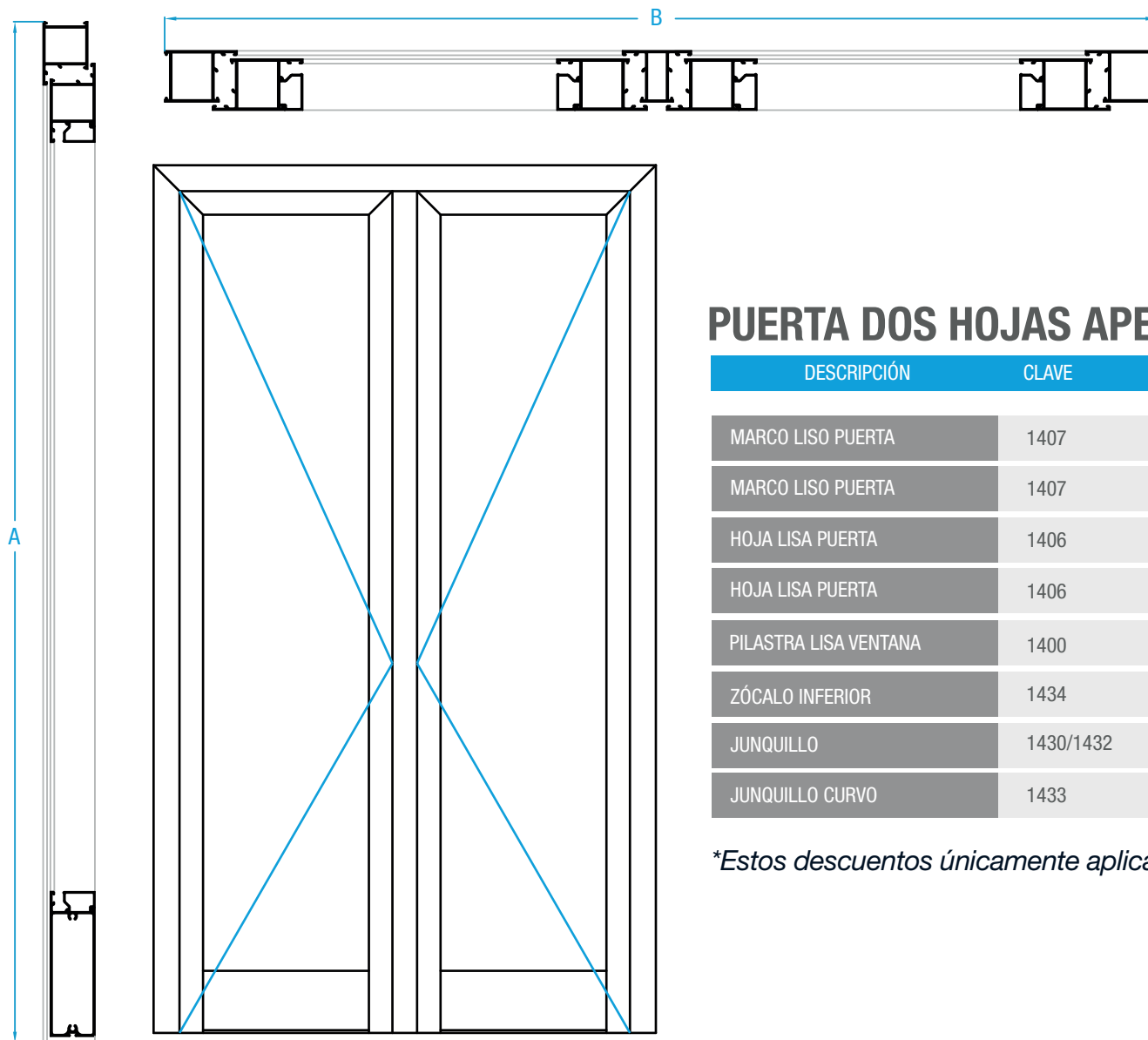

PUERTA DOS HOJAS APERTURA INTERIOR

DESCRIPCIÓN	CLAVE	CORTE	DIBUJO	CANTIDAD	MEDIDA	
					MILÍMETROS	PULGADAS
MARCO LISO PUERTA	1407	45°-90°		2	A	
MARCO LISO PUERTA	1407	45°		1	B	
HOJA LISA PUERTA	1406	45°-90°		4	A - 43 mm	[A-1 11/16"]
HOJA LISA PUERTA	1406	45°		2	(B - 90mm)/2	[B-3 35/64"]/2
PILASTRA LISA VENTANA	1400	90°		1	A - 65 mm	[B-2 9/16"]
ZÓCALO INFERIOR	1434	90°		2	(B-300 mm)/2	[(B-11 13/16")/2]
JUNQUILLO	1430/1432	90°		8	SEGÚN MEDIDAS	
JUNQUILLO CURVO	1433	45°		8	SEGÚN MEDIDAS	

**Estos descuentos únicamente aplican para herrajes de Extrusiones Metálicas.*

DESCUENTOS

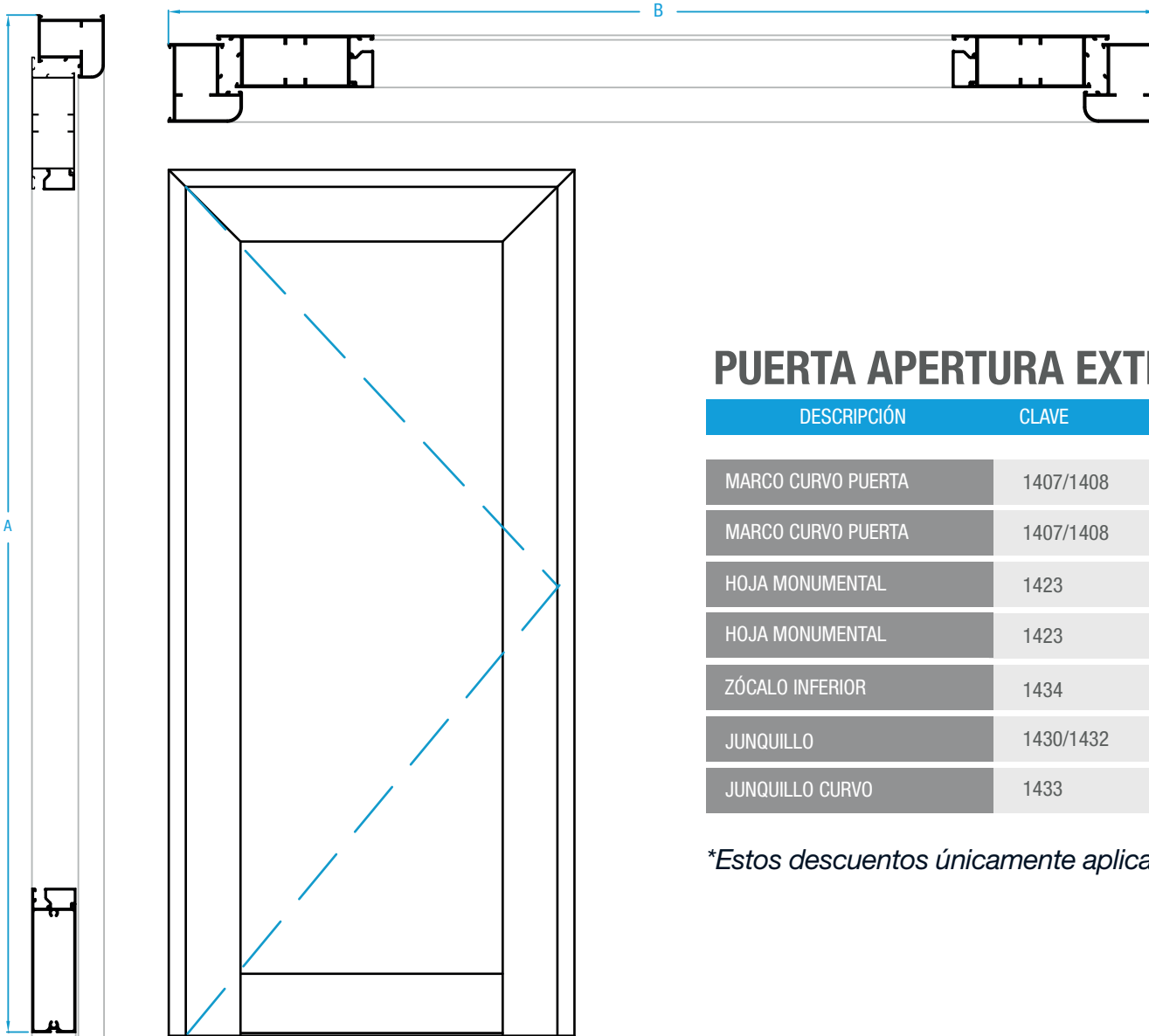

PUERTA APERTURA EXTERIOR C/HOJA MON.

DESCRIPCIÓN	CLAVE	CORTE	DIBUJO	CANTIDAD	MEDIDA	
					MILÍMETROS	PULGADAS
MARCO CURVO PUERTA	1407/1408	45°-90°		2	A	
MARCO CURVO PUERTA	1407/1408	45°		2	B	
HOJA MONUMENTAL	1423	45°-90°		2	A - 43 mm	[A-1 11/16"]
HOJA MONUMENTAL	1423	45°		1	B - 73 mm	[B-2 7/8"]
ZÓCALO INFERIOR	1434	90°		1	B - 279 mm	[B-10 63/64"]
JUNQUILLO	1430/1432	90°		4	SEGÚN MEDIDAS	
JUNQUILLO CURVO	1433	90°		4	SEGÚN MEDIDAS	

**Estos descuentos únicamente aplican para herrajes de Extrusiones Metálicas.*

ACRISTALAMIENTO

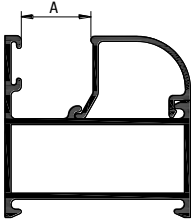
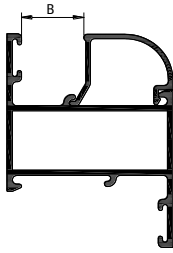
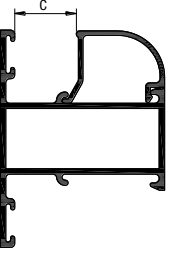
	Cercos	Hojas	Pilastras y Zócalos
			
	Hueco en milímetros, sin ninguna goma	Hueco en milímetros, sin ninguna goma	Hueco en milímetros, sin ninguna goma
Junquillos	A	B	C
1429	15	15	15
1430	8	8	8
1431	21	21	21
1432	21	21	21
1433	8	8	8
1435	8	8	8
1436	21	21	21
61448	28	28	28

ENSAMBLE DE MARCOS

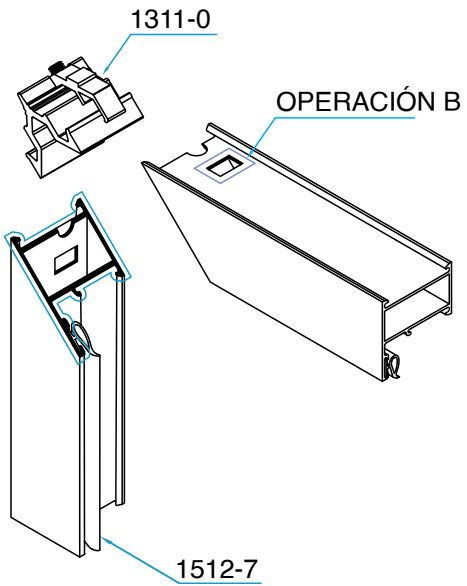

La superficie de corte de los ingletes deberá ser cubierta con sellador antes de unir la esquina.

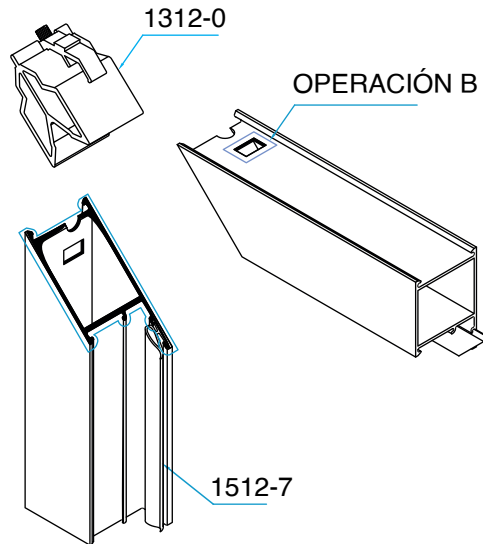

Referencia.	1311-0	Referencia.	1312-0
Referencia.	1512-7		

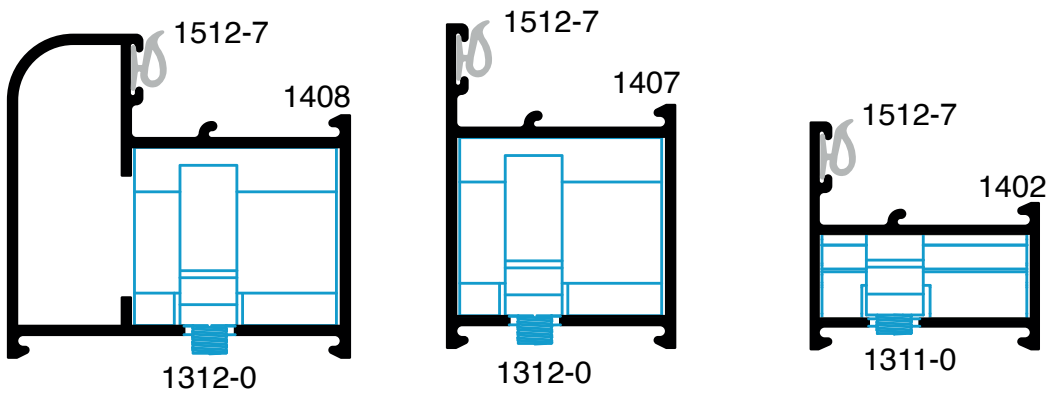

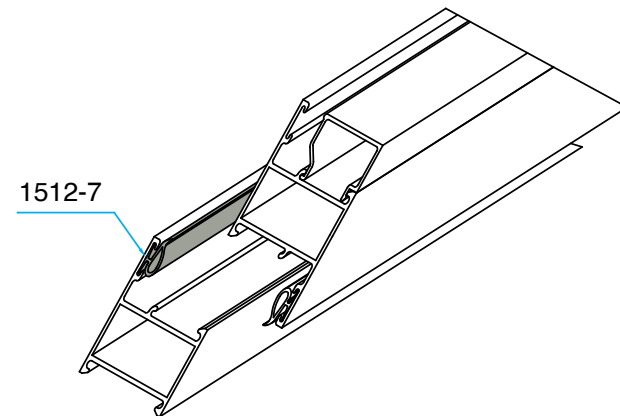

El ajuste de la escuadra se realizará con llave allen de 3mm.

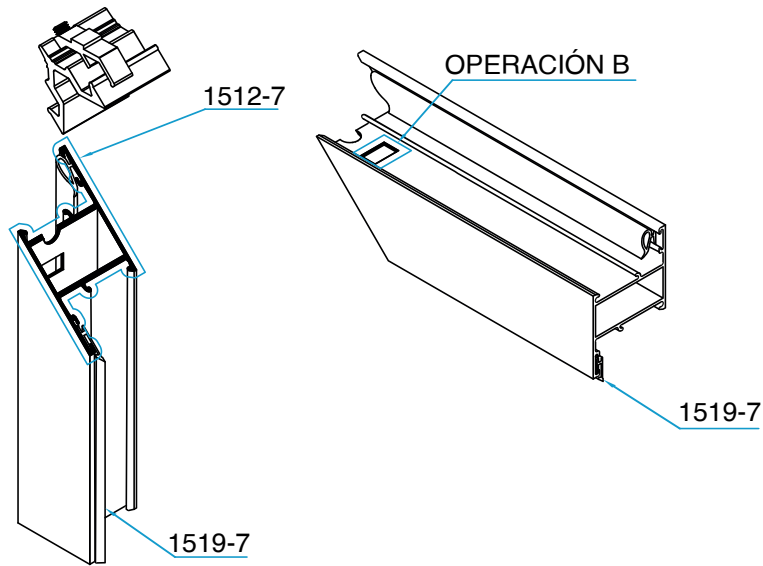

-Manual de mecanizado de marcos en "OPERACIÓN B".

ENSAMBLE DE HOJAS

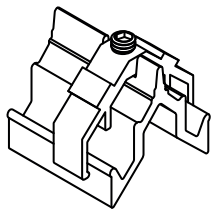
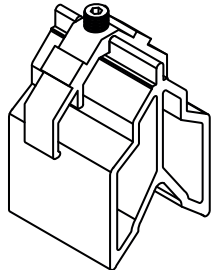

Referencia.	1311 - 0	Referencia.	1312 - 0
			
Referencia.	1519-7	Referencia.	1512-7
			

La superficie de corte de los ingletes deberá ser cubierta con sellador antes de unir la esquina.

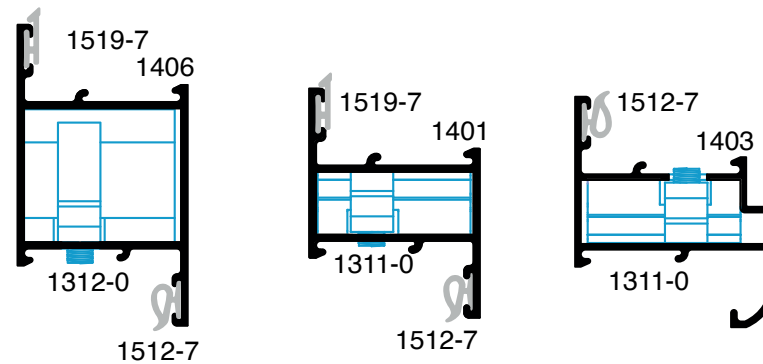
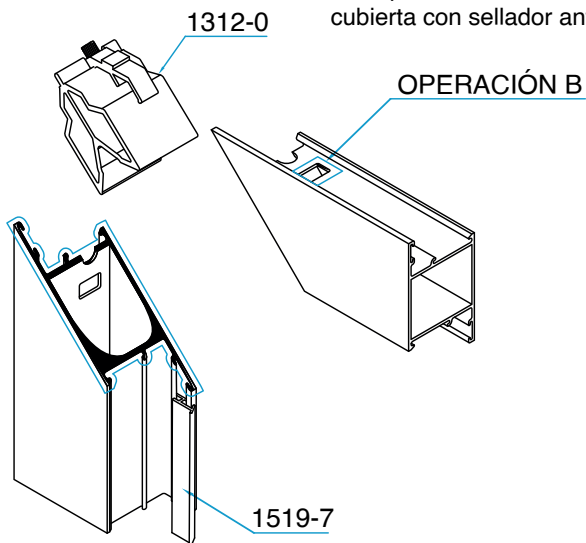

El ajuste de la escuadra se realizará con llave allen de 3mm.

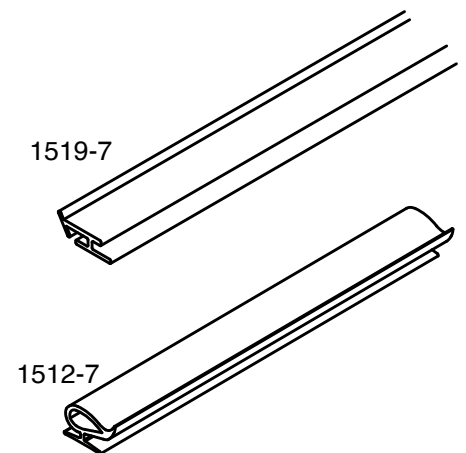

TAPA DREN

-El mecanizado y colocación de las tapas de salida de agua (deflectores) se hará como se indica en el alzado de abajo.

-La distancia entre el extremo de la ventana y la primera salida de agua será de 110 [4.33].

-La distancia entre salidas de agua será inferior a 300 [11.81].

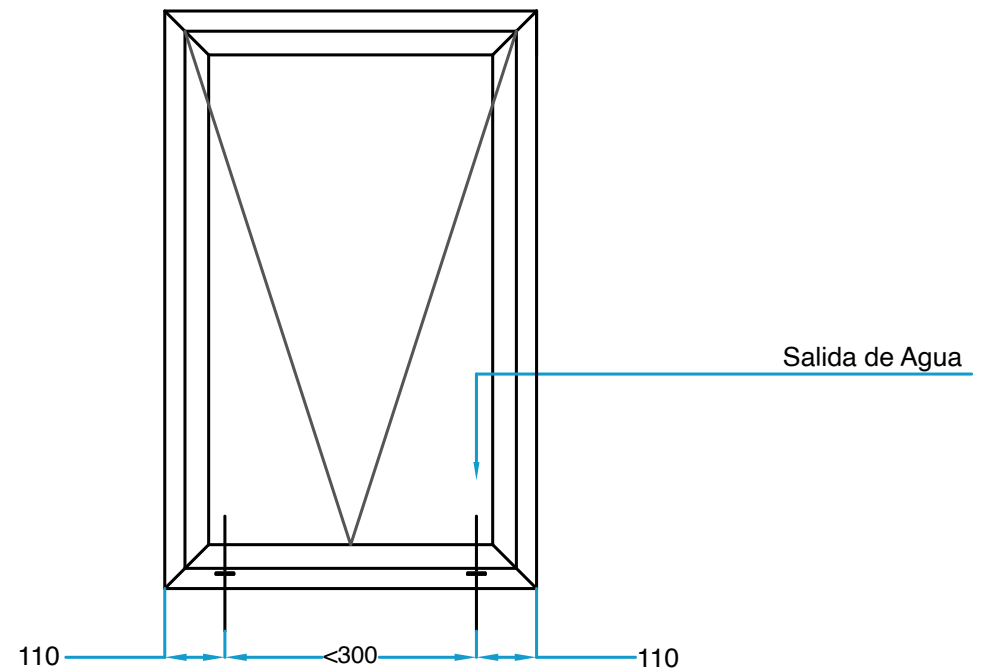
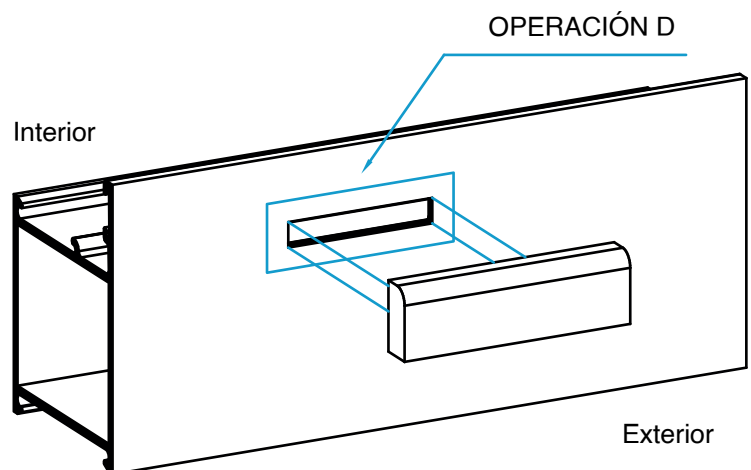
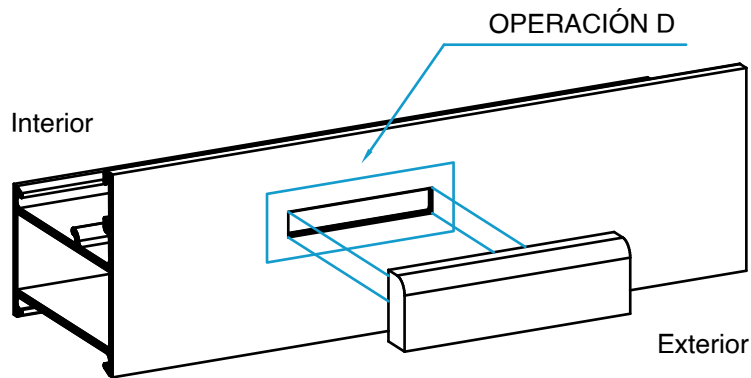

-Ver manual de mecanizado de salida de agua en “OPERACIÓN D”.

UNIÓN PILASTRA

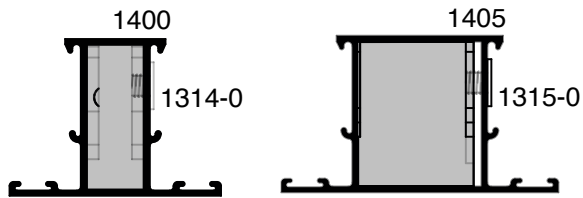

DESPATINADO DE PILASTRA

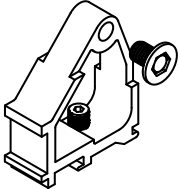
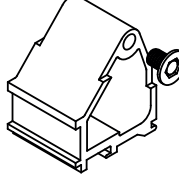
Referencia.	1314-0	Referencia.	1315-0
			

-La colocación de la escuadra pilastra se realiza en el perfil 1402 ó 1407 con el tornillo allen y se fija la pilastra con tornillo de fijación en el troquelado de la "OPERACIÓN C".

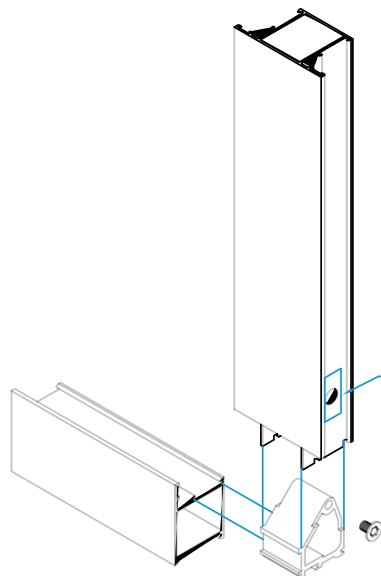
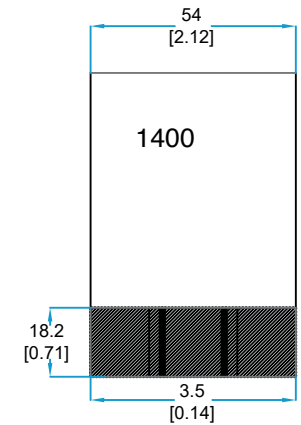
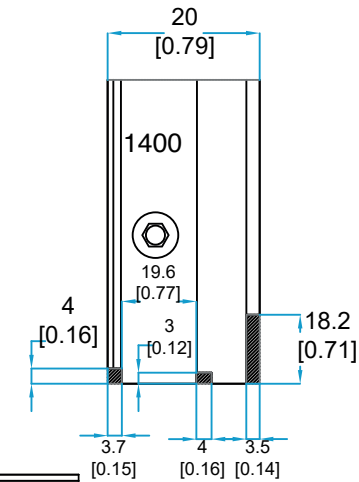

OPERACIÓN C

-Se aprieta el opresor para sujetar el marco.

-Se aprieta el opresor para sujetar el marco.

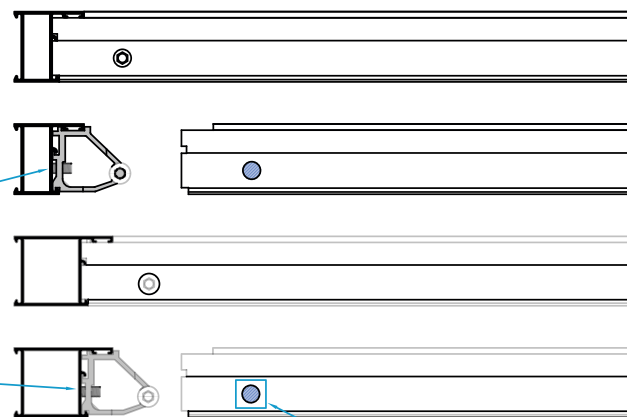

OPERACIÓN C

-Ver manual de mecanizado de escuadra en "OPERACIÓN C".

TAPA PILASTRA

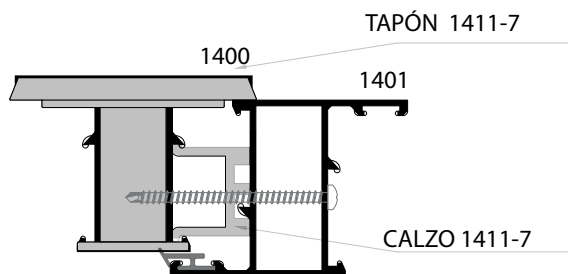
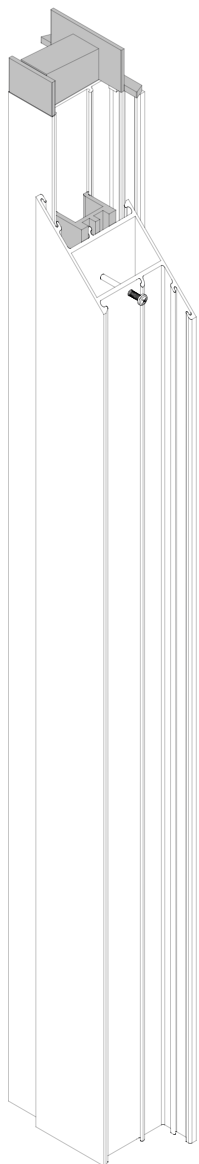

- La colocación de las tapas laterales se hará ingresándolas a presión en ambos extremos en el perfil 1400.

- Los calzos se repartirán en todo lo alto de la ventana con una separación de cada orilla de 100 mm.

TAPA PILASTRA

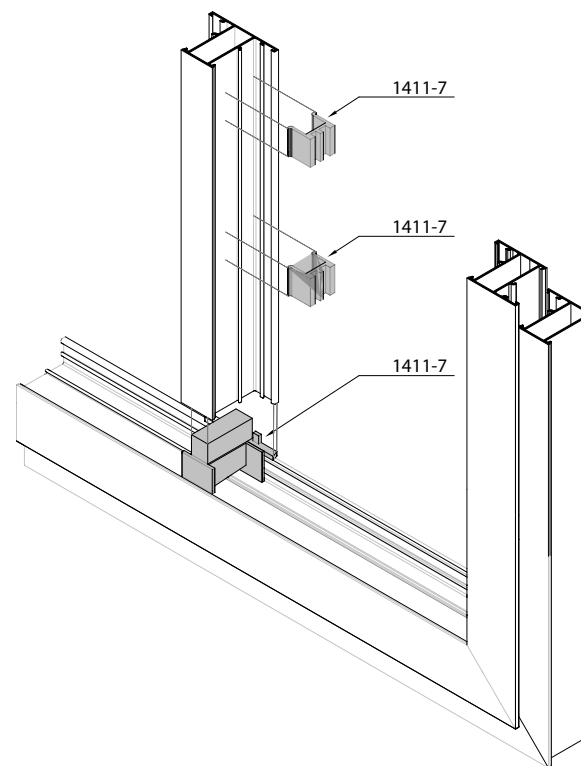
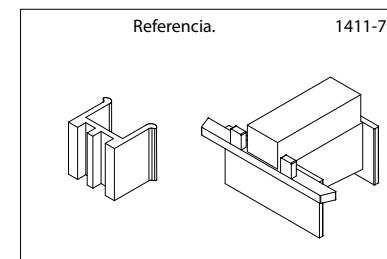

KIT DE DOS HOJAS

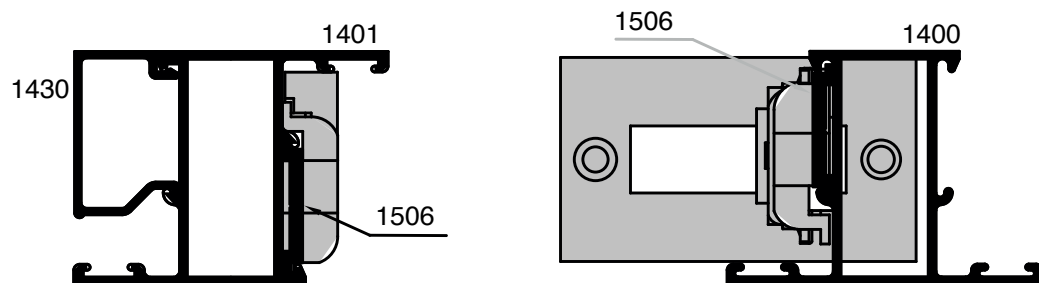

-La fijación del Kit perimetral se hace en la hoja con las pletinas del tamaño requerido.

-La hoja pasiva se acciona de manera manual y la hoja activa, a través de la cremona.

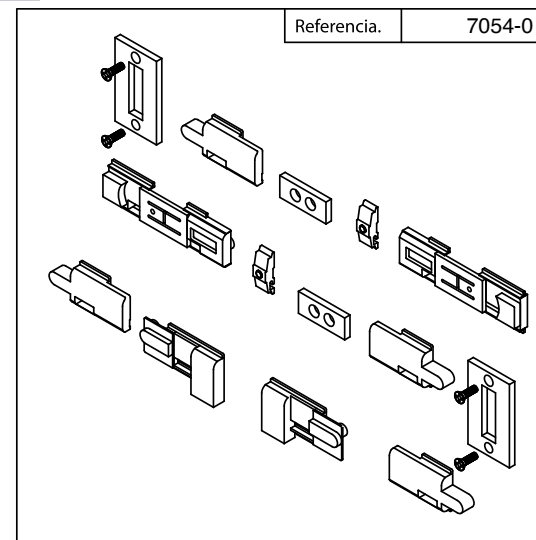

HOJA PASIVA

HOJA ACTIVA

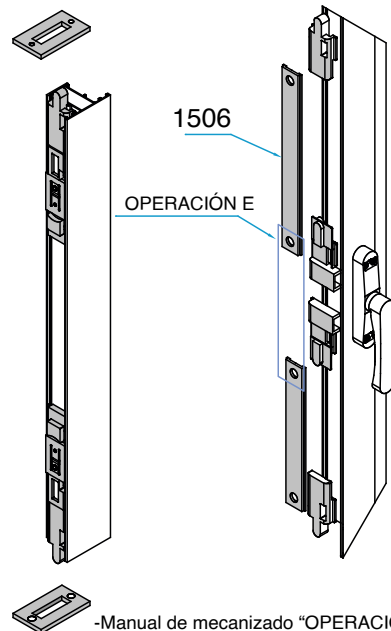

-Manual de mecanizado "OPERACIÓN E".

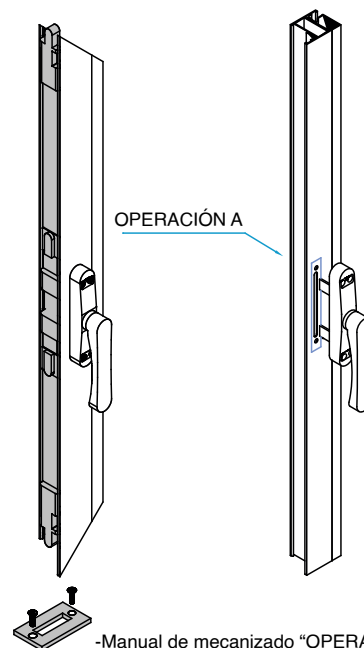

-Manual de mecanizado "OPERACIÓN A".

TROQUEL SERIE 1400

VISTA FRONTAL

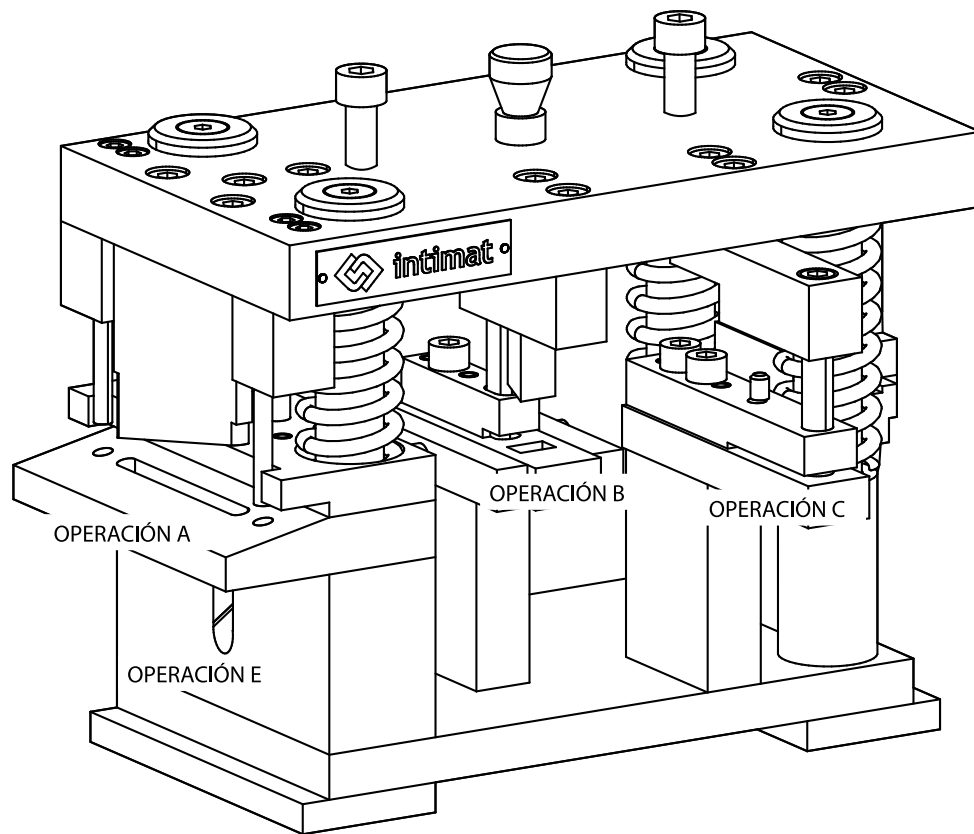

VISTA TRASERA

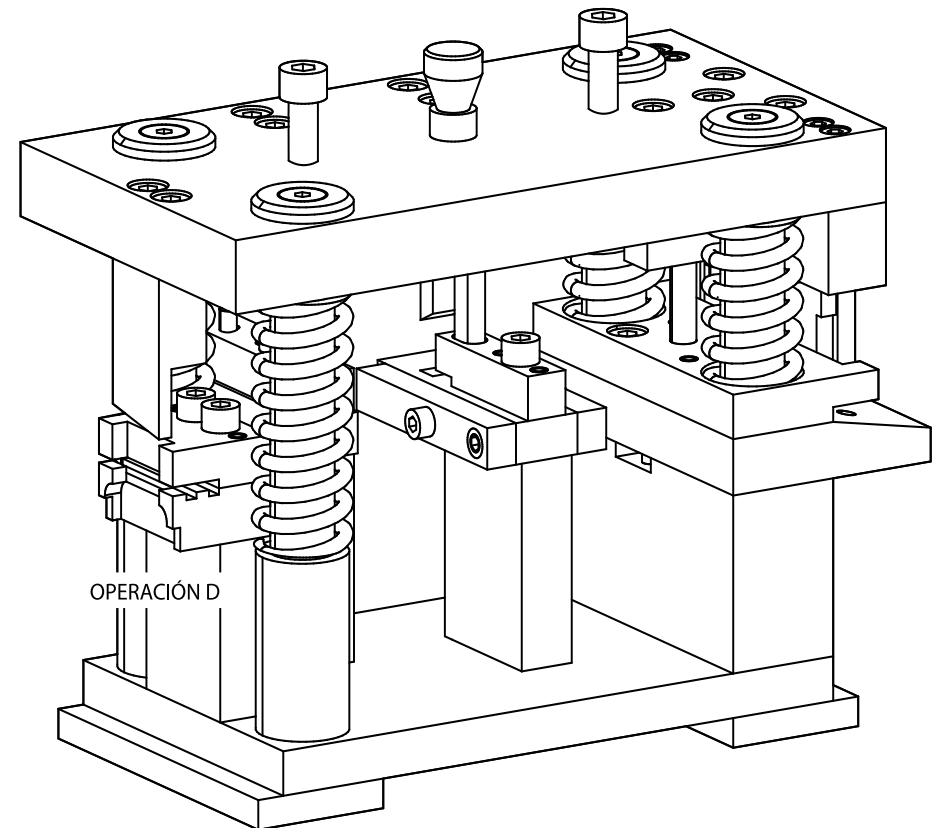

MECANIZADO

OPERACIÓN A

- Para mecanizar las referencias 1401, 1403, 1406, para la preparación de la cremona, dos barrenos redondos y un barreno en forma de óvalo de 75 mm de largo.

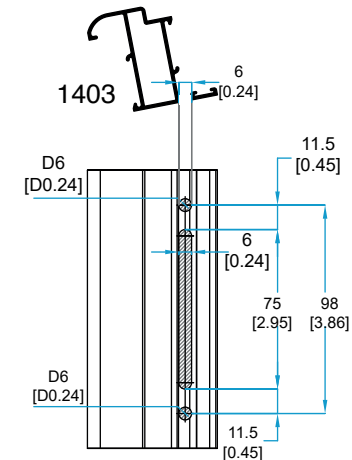
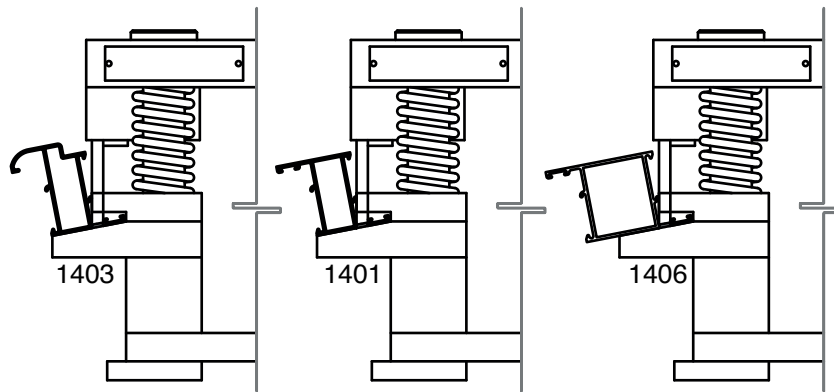

- Para mecanizar las referencias 1400, 1401, 1402, 1403, 1405, 1406, 1407, 1408, 1423, 61445 para colocación de escuadras, armado de hojas y marcos perimetrales.

OPERACIÓN B

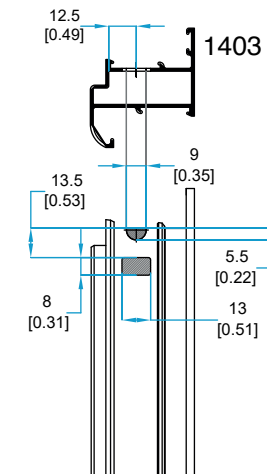
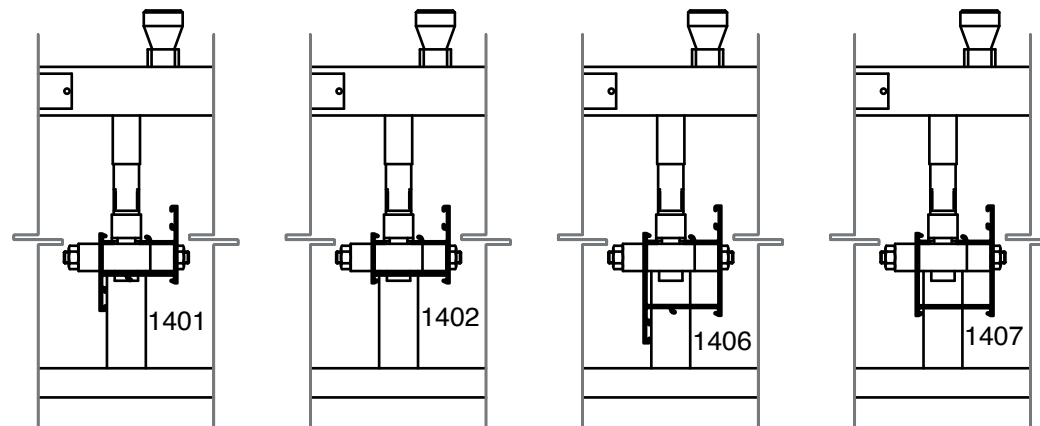

MECANIZADO

OPERACIÓN C

- Para mecanizar la pilastra 1400, 1405, utilizado la fresa de 3 discos, para la preparación de la escuadra.

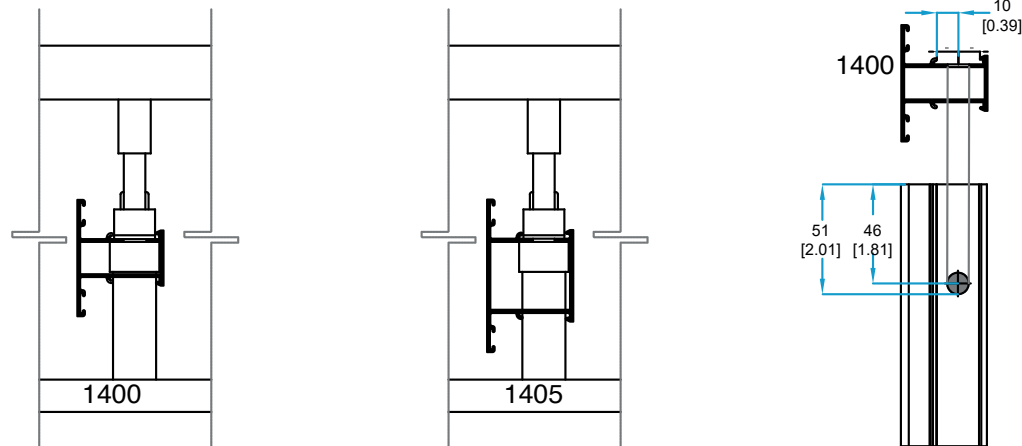

- Para mecanizar las referencias 1402, 1407, para la colocación de las tapas de salida de agua.

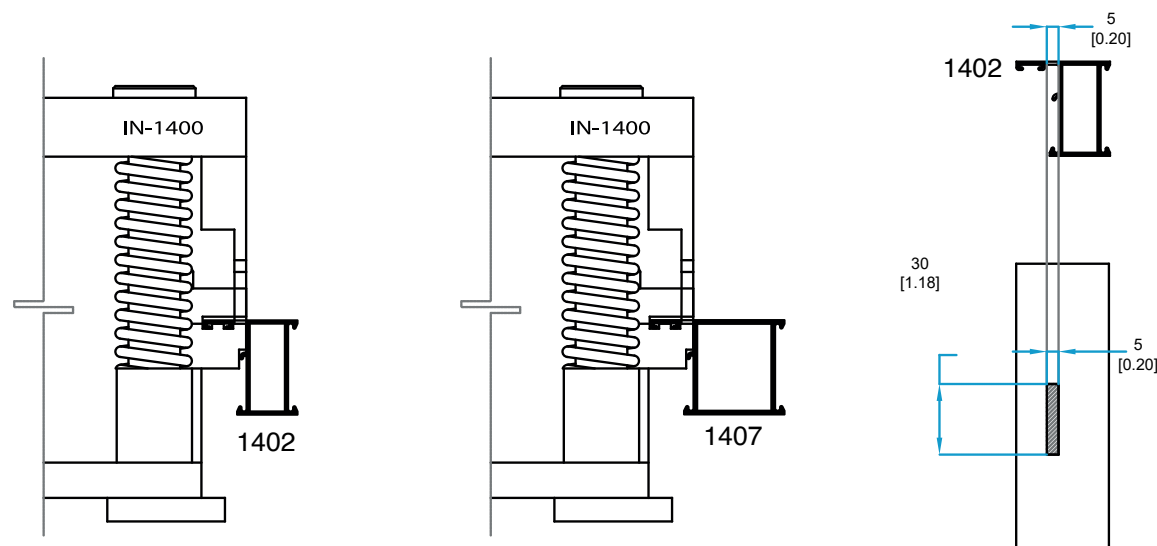

OPERACIÓN D

TROQUEL 1400

CARACTERÍSTICAS

Las piezas que componen el troquel de la serie 1400, están fabricadas en dos materiales.

Acero al carbono no aleado con un tratamiento superficial de pavonado para los componentes que no son sometidos a corte, y acero al carbono aleado templado para los elementos de corte.

OPERACIONES QUE REALIZA

-Troquelado en los perfiles 1401, 1403, 1406, para preparación de la cremona, dos barrenos redondos y un barreno en forma de ovalo de 75 mm de largo.

-Un barreno rectangular y uno en media luna en los perfiles 1401, 1403, 1406, 1407, 1408, 1423 para colocación de escuadras y armado de hojas y marcos perimetral.

-Un barreno redondo en los perfiles 1400, 1405, para colocación de la unión pilastra.

-Un resaque rectangular en los perfiles 1402, 1407, para el drenado(desagüe).

MANTENIMIENTO

-Comprobar periódicamente el estado de los elementos cortantes.

-Cuando se prevea periodos largos de inactividad de la matriz, lubricar con aceite o algún otro producto antioxidante.

-Mantener la matriz alejada de ambientes húmedos o agresivos, que puedan deteriorar los componentes de la misma.

-Se recomienda aplicar aceite por lo menos cada 15 cortes.

-Mantener engrasados columnas, punzones y otros elementos móviles de la matriz, mediante un spray lubricante o similar.

1. Troquelado preparación cremona 1401/1403/1406.
2. Troquelado marco y hoja perimetral 1401/1403/1403/1406/1407/1408 /1423.
3. Troquelado pilastra 1400/1405/1423.
4. Troquelado dren marco 1402/1407.

TROQUEL 1400

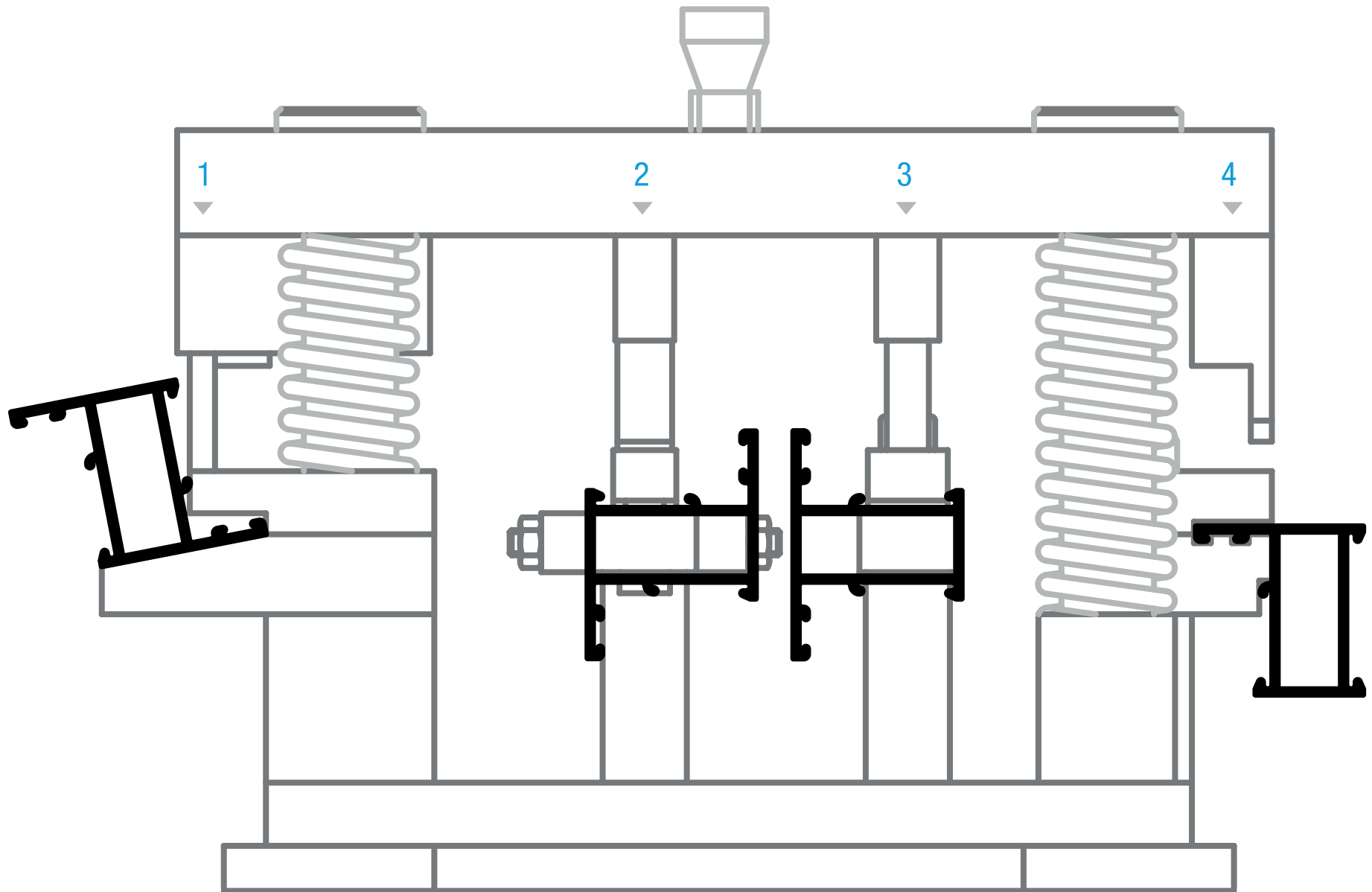



Línea Española[®]
FASCINACIÓN POR LA ARQUITECTURA

Los datos que incluye este catálogo son únicamente a título informativo, Extrusiones Metálicas no se responsabiliza de posibles errores de impresión u otros de carácter técnico.

Así mismo, se reserva el derecho a introducir cambios o modificaciones sin previo aviso y no se hace responsable del uso incorrecto de sus sistemas.

Queda prohibida la reproducción total o parcial de este catálogo, salvo autorización expresa y por tanto, escrita de Extrusiones Metálicas.

Los términos y palabras utilizados son de carácter internacional por el alcance que pueda tener este documento.

Los datos contenidos en las fórmulas de descuento incluidos en los modelos son orientativos y han sido realizados según los accesorios y juntas recomendados por Extrusiones Metálicas.

Se recomienda expresamente que se realice comprobación previa por parte del cliente.

Las medidas máximas y mínimas son con base en el peso del vidrio y la resistencia de los herrajes.

Medida mínima en ventanas: 300 x 300 mm [11.81 x 11.81”].

Estas medidas de fabricación son independientes a los resultados obtenidos en el estudio de viento.



**Extrusiones
Metálicas**

Sistemas de arquitectura

ventas@extmet.com

Ventas Industriales

ventas_industriales@extmet.com

Exportaciones

sales@extmet.com

www.extmet.com

