



Línea Española[®]

FASCINACIÓN POR LA ARQUITECTURA

SERIE 10500

CORREDIZA ELEVABLE



Resistencia
al viento



Doble
vidrio

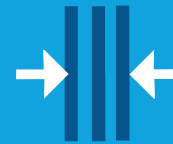

Capacidad
de cristal triple



Resistencia
a la intemperie



Estanqueidad
al agua



Pesos
monumentales



Extrusiones Metálicas es una empresa mexicana con más de 40 años de experiencia en el mercado del aluminio. Nuestra actividad comercial se desarrolla en México, EEUU, Centroamérica, Caribe, Sudamérica, España, Bélgica y Holanda con una decidida vocación de crecimiento.

Cuenta con equipos de alta tecnología e integra en sus plantas de producción los procesos de fundición, extrusión, anodizado, lacado, decoración, mecanizado RPT y empaque.

Está especializada en diseño y fabricación de perfiles extruidos de aluminio con aplicación en los sectores arquitectónico, transporte, energía e industria.



ÍNDICE

FICHA TÉCNICA

5

PERFILES

10500 CERCO INFERIOR BAJO
10501 CERCO INFERIOR
10502 CERCO SUPERIOR
10508 CERCO LATERAL
64267 CERCO INFERIOR 3 RIELES

7

64268 CERCO SUPERIOR 3 RIELES
64266 CERCO LATERAL 3 RIELES
10503 FIJO PERIMETRAL
10505 HOJA PERIMETRAL
10504 TAPETA HOJA CENTRAL

8

10509 PILASTRA
10511 RIEL RODADURA
10507 UNIÓN DE CUATRO HOJAS
10530 JUNQUILLO ANCHO
10531 JUNQUILLO ESTRECHO
10506 UNIÓN DE CERCOS
64265 RIEL RODADURA IZQUIERDA
64263 JUNQUILLO 33 MM

9

HERRAJES

3255-0 FELPA TRI FIN 7 X 5.5
9000-0 CREMONA MULTIPUNTO 3
9100-0 CREMONA MULTIPUNTO 4
9008-0 BULÓN DE CIERRE

10

9002-0 GUÍA DE NYLÓN
9003 MANILLA PARA CREMONA

9004-0 KIT DE CARROS (300KG) 11
9005-0 KIT DE CARROS ADICIONAL (400KG)
9001-0 PLETINA UNIÓN CARROS (1851-2350)
9001-1 PLETINA UNIÓN CARROS (2351-3300)
9006-0 KIT SUPLEMENTO CREMONA
9010 MANILLA PARA CREMONA CON BOCALLAVE

9015 MANILLA DOBLE PARA CREMONA CON BOCALLAVE 12
9011-0 TOPE HOJA
9012-7 KIT DE ESTANQUEIDAD
9013-7 KIT DE ESTANQUEIDAD 3 Y 4 HOJAS
9013-0 DISPOSITIVO DE VENTILACIÓN
9014-0 KIT DE SUPLEMENTOS HOJA FIJA

9017-0 ESCUADRA TETÓN MÓVIL HOJA 13
9107-7 JUNTA HOJA PERIMETRAL EPDM
9108-7 JUNTA RESPALDO VIDRIO
9155-0 RODAMIENTOS REGULABLES

DETALLES

10502 CERCO SUPERIOR 15

10501 CERCO INFERIOR 16

64268 CERCO SUPERIOR TRES RIELES 17

64267 CERCO INFERIOR TRES RIELES 18

10505 HOJA PERIMETRAL 19

10508 CERCO LATERAL 20

DESCUENTOS

CORREDERA ELEVABLE DOS HOJAS 21

CORREDERA ELEVABLE TRES HOJAS 22

CORREDERA ELEVABLE CUATRO HOJAS 23

ACRISTALAMIENTO 24

ENSAMBLE 10500 25

TROQUEL 10500 26

FICHA TÉCNICA

- ▶ Marcos de 150 mm y hojas de 60 mm
- ▶ Corte de marcos a 90° y hojas a 45°
- ▶ Hermeticidad garantizada por kit perimetral

- ▶ Corrediza de altas prestaciones
- ▶ Posibilidad de cristal doble o triple

- ▶ Resistente a ambientes extremos
- ▶ Cristales de 9 a 33 mm máximo [0.35 a 1.30"]

RESISTENCIA A LA CARGA DEL VIENTO

El cálculo está basado en el Manual de obra civil y diseño por viento 2008 editado por la CFE México en combinación con la norma técnica complementaria para diseño por viento.

(Se requiere análisis de modulo tipo según proyecto).

RESISTENCIA A LA INTEMPERIE

Los acabados de Extrusiones Metálicas, brindan una mayor protección y resistencia a los daños por el ambiente. (Consultar medidas en micras para lugar de instalación).



MATERIAL

La serie corrediza elevable 10500 de Extrusiones Metálicas, es fabricada con barra aleada 6063 T5 que cumple con los parámetros de composición química establecidos a nivel internacional en las normas AA/ASTM.

HERRAJES

Todos los accesorios han sido probados mecánicamente a tracción y cortante bajo cierto número de ciclos. (Verificar herrajes según proyecto)

FICHA TÉCNICA

MEDIDAS MÁXIMAS RECOMENDADAS PARA LA FABRICACIÓN DE LA SERIE 10500

TIPO	BASE		ALTURA		PESO MÁXIMO POR HOJA	
PUERTA DOS HOJAS	6000 mm	[236.22"]	2600-3500 mm	[102.36-137.80"]	300-400 kg	[661.39-881.85 lb]
PUERTA TRES HOJAS	9000 mm	[354.33"]	2600-3500 mm	[102.36-137.80"]	300-400 kg	[661.39-881.85 lb]
PUERTA CUATRO HOJAS	12000 mm	[472.44"]	2600-3500 mm	[102.36-137.80"]	300-400 kg	[661.39-881.85 lb]

Medidas con base en el peso del vidrio y en la resistencia de los herrajes. Independiente a los datos del informe técnico.

Medida mínima en ventanas 1500 x 1800 mm [59.05 x 70.87"]

APERTURAS

ELEVABLE DOS HOJAS

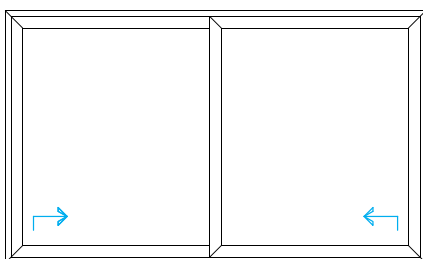

ELEVABLE TRES HOJAS

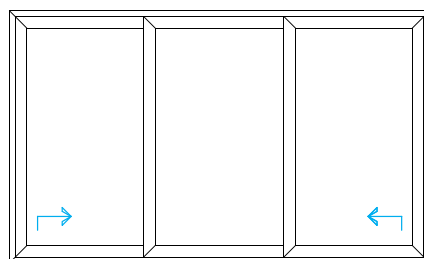

ELEVABLE CUATRO HOJAS

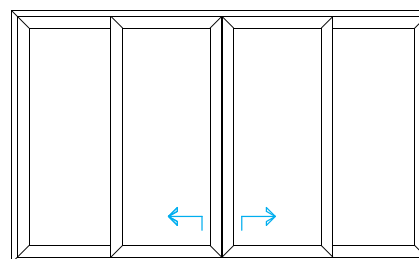

ELEVABLE SEIS HOJAS

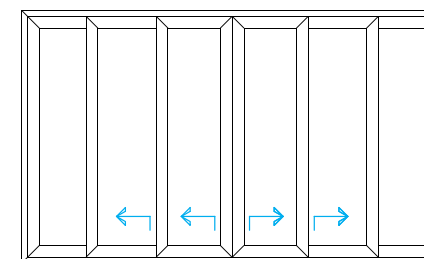

PERFILES

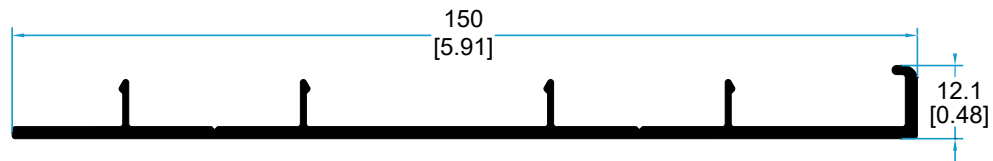

10500
CERCO INFERIOR BAJO.

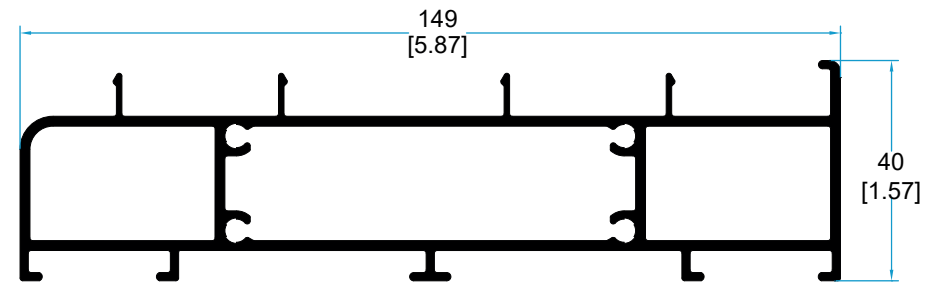

10501
CERCO INFERIOR.

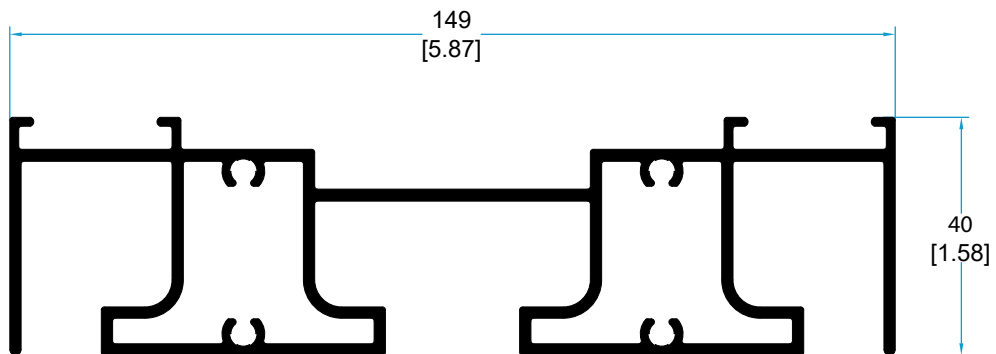

10502
CERCO SUPERIOR.

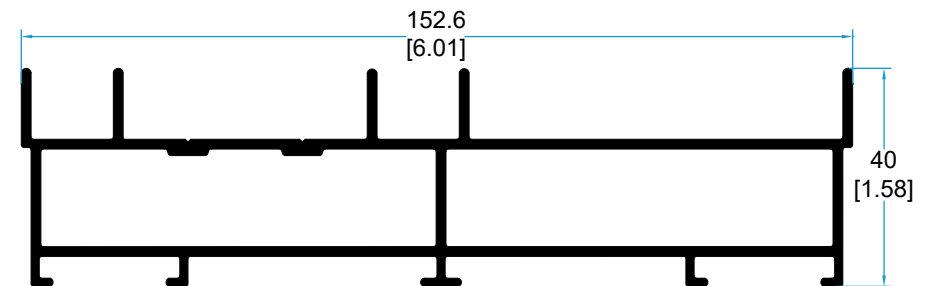

10508
CERCO LATERAL.

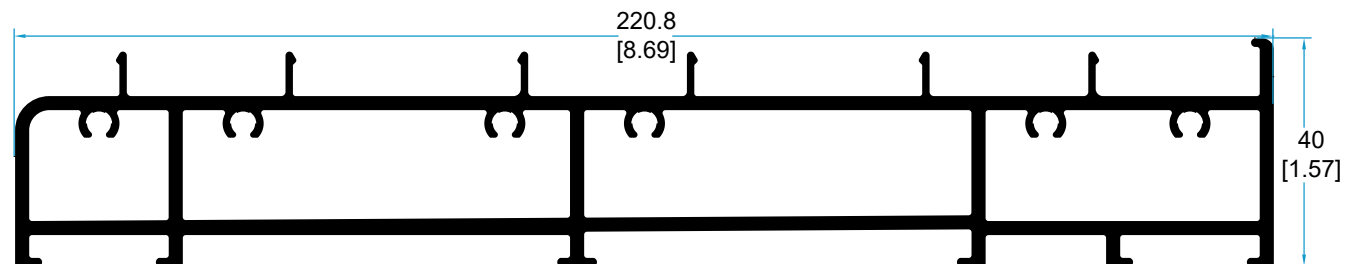

64267
CERCO INFERIOR 3 RIELES.

PERFILES

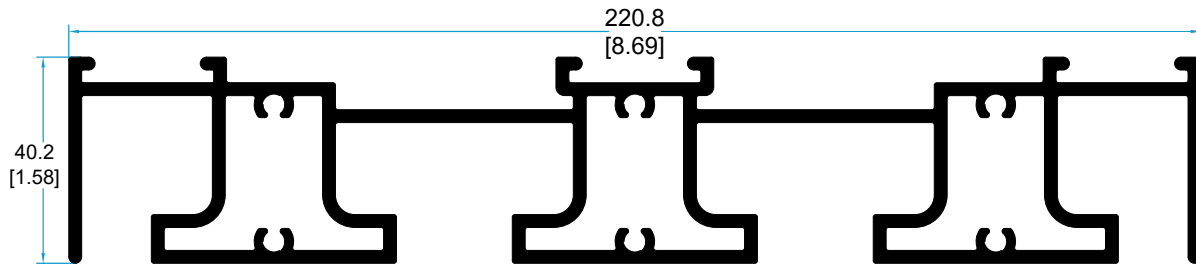

64268
CERCO SUPERIOR 3 RIELES.

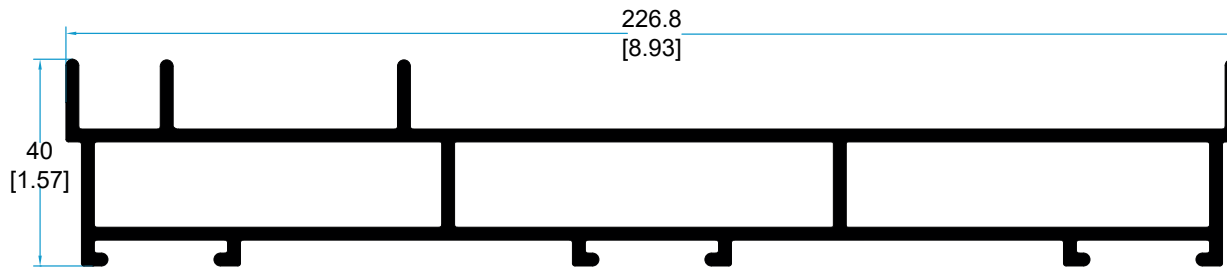

64266
CERCO LATERAL 3 RIELES.

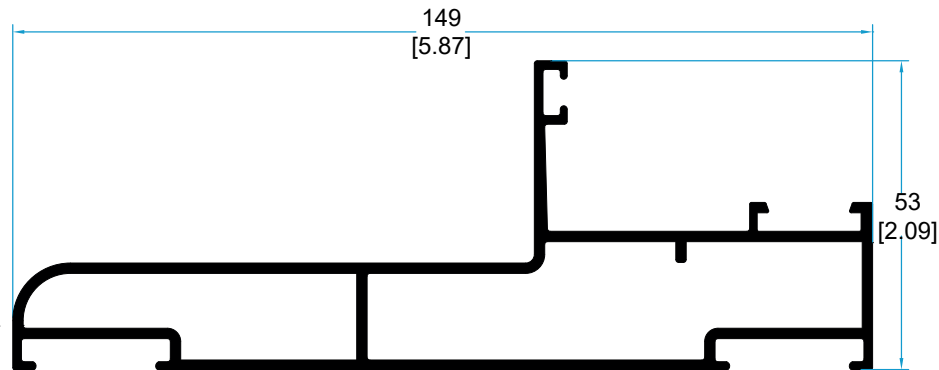

10503
FIJO PERIMETRAL.

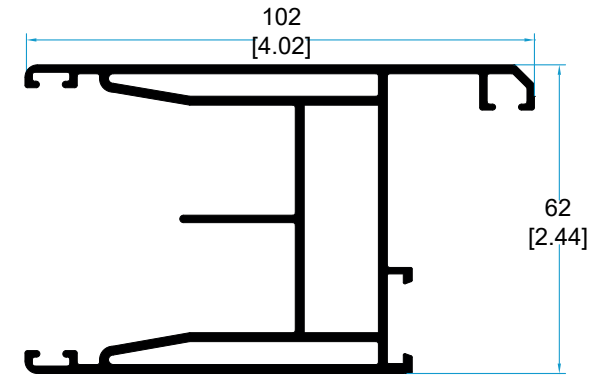

10505
HOJA PERIMETRAL.

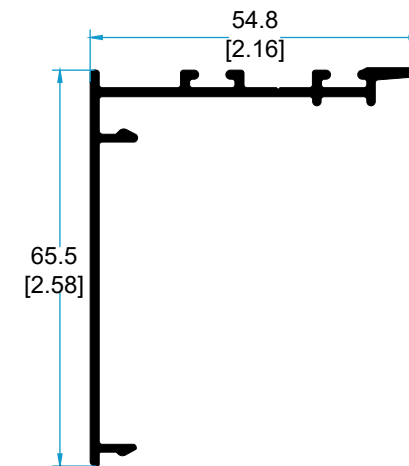

10504
TAPETA HOJA CENTRAL.

PERFILES

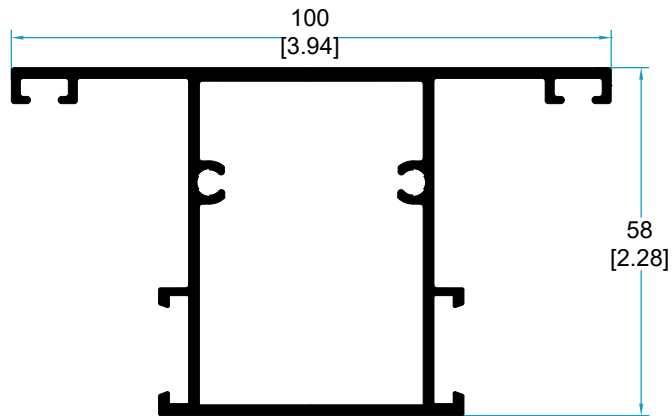

10509
PILASTRA.

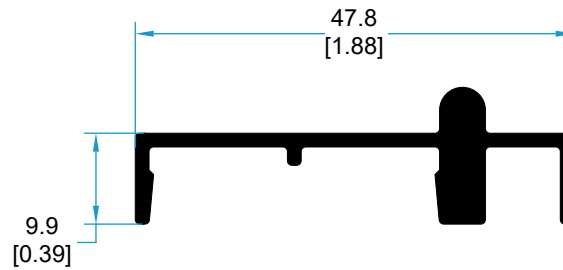

10511
RIEL RODADURA.

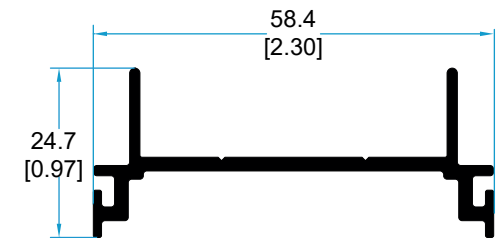

10507
UNIÓN DE CUATRO HOJAS.

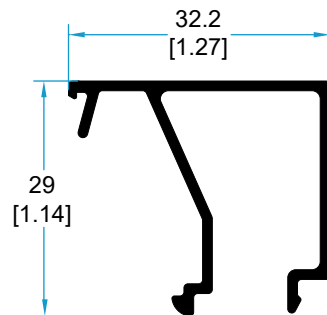

10530
JUNQUILLO ANCHO.

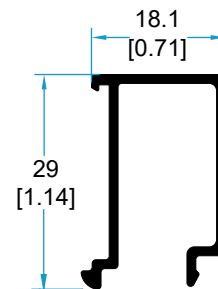

10531
JUNQUILLO ESTRECHO.

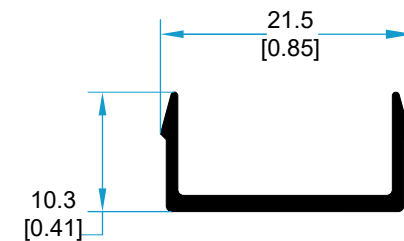

10506
UNIÓN DE CERCOS.

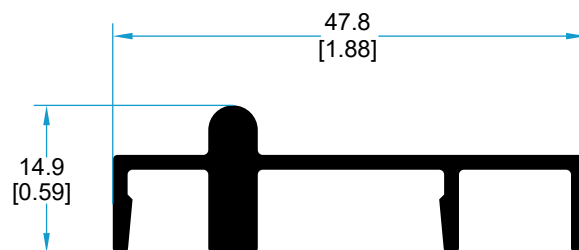

64265
RIEL RODADURA IZQUIERDA.

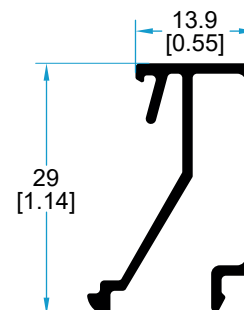

64263
JUNQUILLO 33 MM

HERRAJES

3255-0 FELPA TRI FIN 7 X 5.5

Felpa fabricada con base rígida de polipropileno y tres mallas de tejido laminado, consiguiendo una estanqueidad superior a un 50% a la felpa convencional.
Se instala en el perfil 10504 y 10505.



9000-0 CREMONA MULTIPUNTO 3

Cremona fabricada en cuerpo de acero y mecanismo de cierre de aluminio extruido y acero inoxidable, el modelo 3 es para hojas de 1800 a 2300mm de altura.



9100-0 CREMONA MULTIPUNTO 4

Cremona fabricada en cuerpo de acero y mecanismo de cierre de aluminio extruido y acero inoxidable, el modelo 4 es para hojas de 2050 a 2700mm de altura.



9008-0 BULÓN DE CIERRE

Punto de cierre con tres opciones de medida, según perfil de hoja. Sujeción directa a perfil de marco con tornillería inoxidable.



9002-0 GUÍA DE NYLÓN

Guía fabricada en nylon inyectado para sostener la pletina unión de carros, se instala sobre el perfil 10505 fijándola con un tornillo de acero inoxidable.

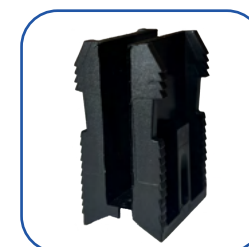

*9003 MANILLA PARA CREMONA

Manilla fabricada en aluminio inyectado con escudo y cuadradillo de acero. Se instala como complemento con la cremona para el accionamiento del sistema.



*Consulta acabados y disponibilidad en tu centro de distribución más cercano.
Las imágenes pueden variar.

HERRAJES

9004-0 KIT DE CARROS (300KG)

Kit fabricado en acero con rodamientos de agujas, capaz de soportar una hoja con un peso de hasta 300kg. Se instala sobre el perfil 10505 en conexión con la cremona.



9005-0 KIT DE CARROS ADICIONAL (400KG)

Kit fabricado en acero con rodamientos de agujas, capaz de soportar junto con el kit básico una hoja con peso de hasta 400kg.



9001-0 PLETINA UNIÓN CARROS (1851-2350)

Pletina fabricada en acero zincado que se utiliza para la conexión de los carros, instalándola mediante la guía de nylon en perfil 10505.

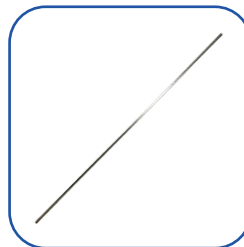

9001-1 PLETINA UNIÓN CARROS (2351-3300)

Pletina fabricada en acero zincado que se utiliza para la conexión de los carros, instalándola mediante la guía de nylon en perfil 10505.

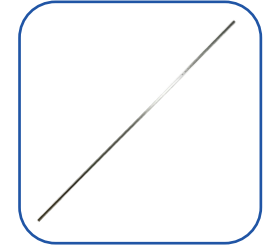

9006-0 KIT SUPLEMENTO CREMONA

Kit fabricado en aluminio extruido y nylon. Incluye tornillos de acero inoxidable para su fijación en conjunto con la cremona multipunto.



*9010 MANILLA PARA CREMONA CON BOCALLAVE

Manilla fabricada en aluminio inyectado con escudo bocallave y cuadradillo de acero. Se instala como complemento con la cremona para el accionamiento del sistema.



*Consulta acabados y disponibilidad en tu centro de distribución más cercano.
Las imágenes pueden variar.

HERRAJES

*9015 MANILLA DOBLE PARA CREMONA CON BOCALLAVE

Manilla fabricada en aluminio inyectado con escudo bocallave y cuadradillo de acero. Se instala como complemento con la cremona para el accionamiento del sistema.



9013-7 KIT DE ESTANQUEIDAD 3 Y 4 HOJAS

Kit fabricado en inyección de nylon, caucho y juntas adheribles de neopreno.

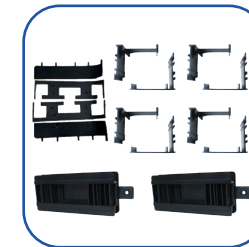

9011-0 TOPE HOJA

Tope fabricado en nylon inyectado con eje refuerzo de acero inoxidable y amortiguador en caucho, incluye tornillos de acero inoxidable para su fijación.



9013-0 DISPOSITIVO DE VENTILACIÓN

Fabricado en inyección de zamak, incluye tornillos de acero inoxidable para su fijación, se utiliza en la hoja en posición de ventilación impidiendo la apertura de la misma.



9012-7 KIT DE ESTANQUEIDAD

Kit fabricado en inyección de nylon, caucho y juntas adheribles de neopreno.

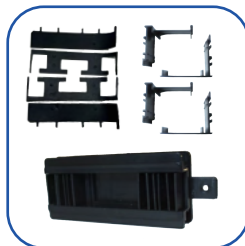

9014-0 KIT DE SUPLEMENTOS HOJA FIJA

Kit fabricado en inyección de zamak, incluye tornillos de acero inoxidable para su fijación, se utiliza para la instalación de hojas fijas. Se instala en el perfil 10505.

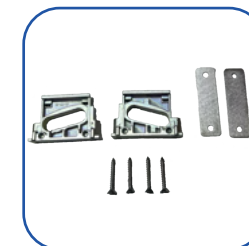

*Consulta acabados y disponibilidad en tu centro de distribución más cercano.
Las imágenes pueden variar.

HERRAJES

9017-0 ESCUADRA TETÓN MÓVIL HOJA

Escuadra fabricada en inyección de aluminio con pivotes ajustables y tornillo allen zincado, que nos permite un ensamble óptimo de los perfiles, se instala sobre el perfil 10505.



9155-0 RODAMIENTOS REGULABLES

Juego de carros, con dos ruedas por carro, de resina reforzada y cojinetes de bolas. Peso máximo que soporta el mecanismo es de 200 kg para herraje básico.



9107-7 JUNTA HOJA PERIMETRAL EPDM

Junta extruida en EPDM que se instala perimetralmente en el perfil 10505, garantizando una hermeticidad total del sistema.



9108-7 JUNTA RESPALDO VIDRIO

Junta extruida en PVC nitrílico que se instala perimetralmente en el perfil 10505 para recibir el vidrio



*Consulta acabados y disponibilidad en tu centro de distribución más cercano.
Las imágenes pueden variar.

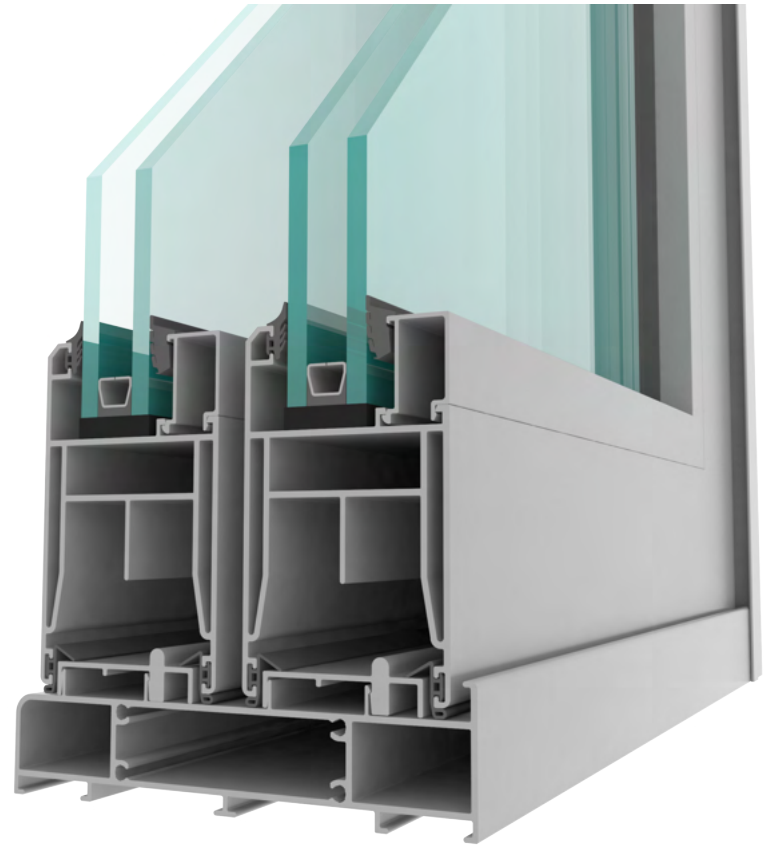

DETALLES

10502 CERCO SUPERIOR

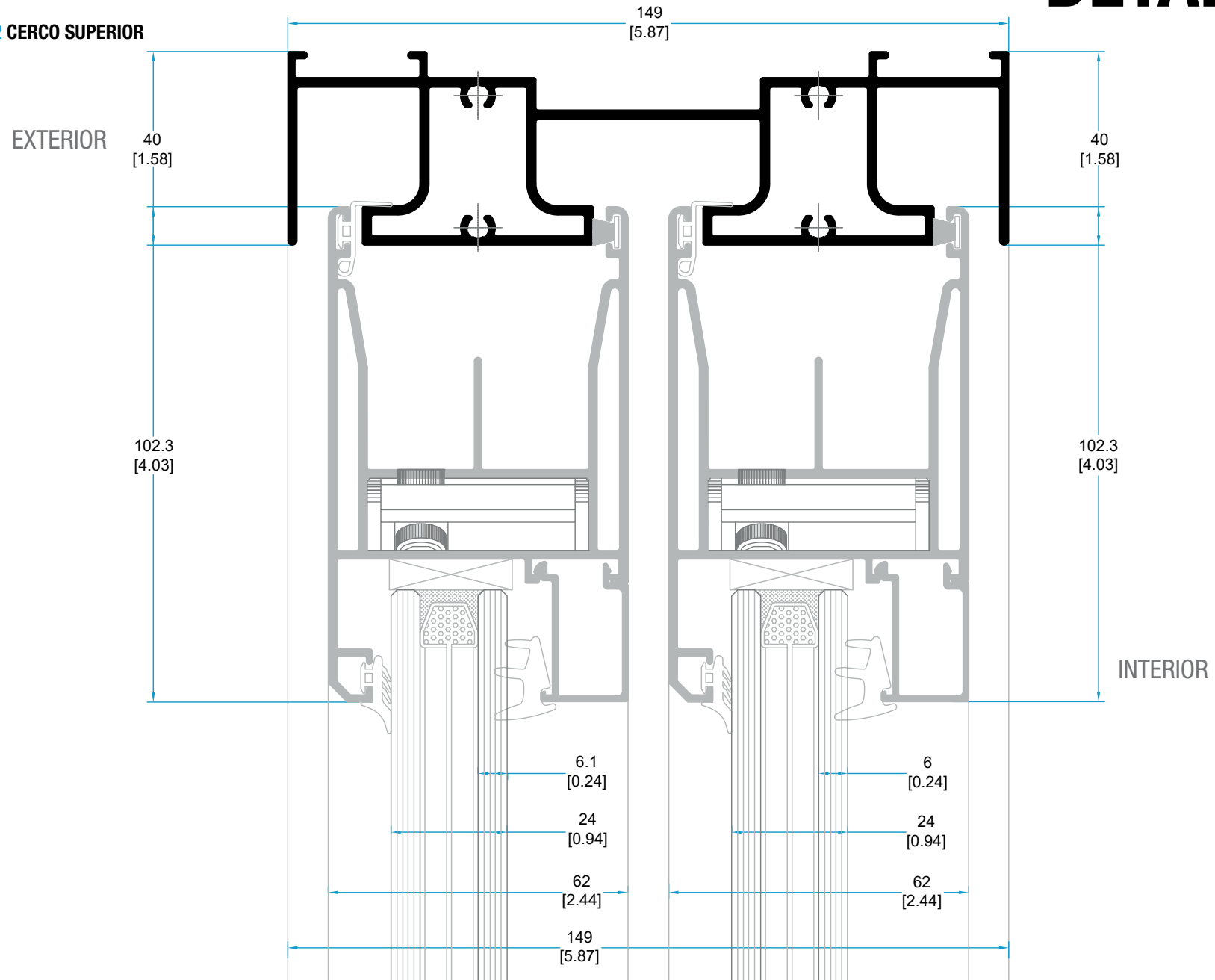

DETALLES

10501 CERCO INFERIOR

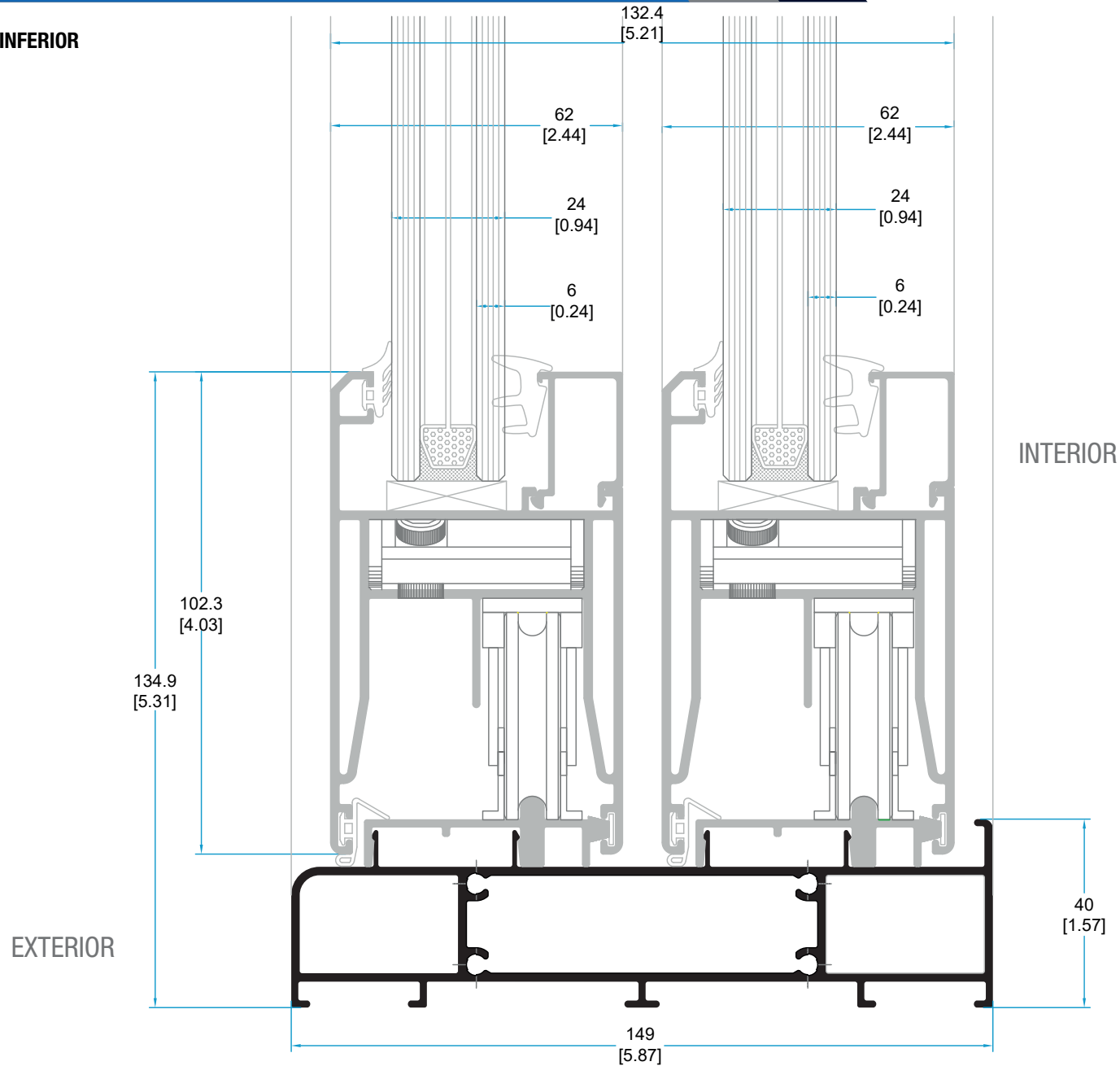

DETALLES

64268
CERCO SUPERIOR TRES RIELES

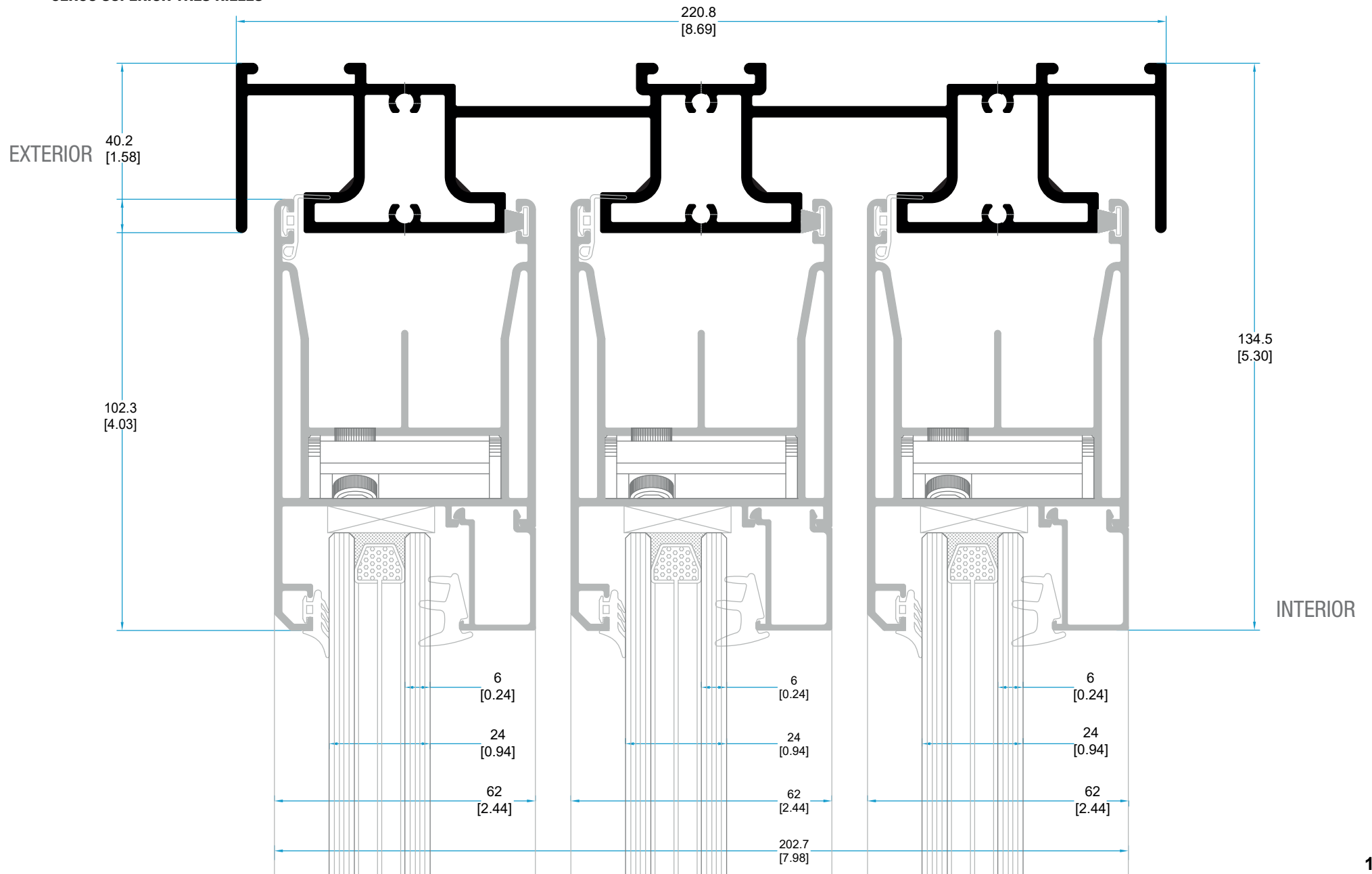

DETALLES

64267 CERCO INFERIOR TRES RIELES

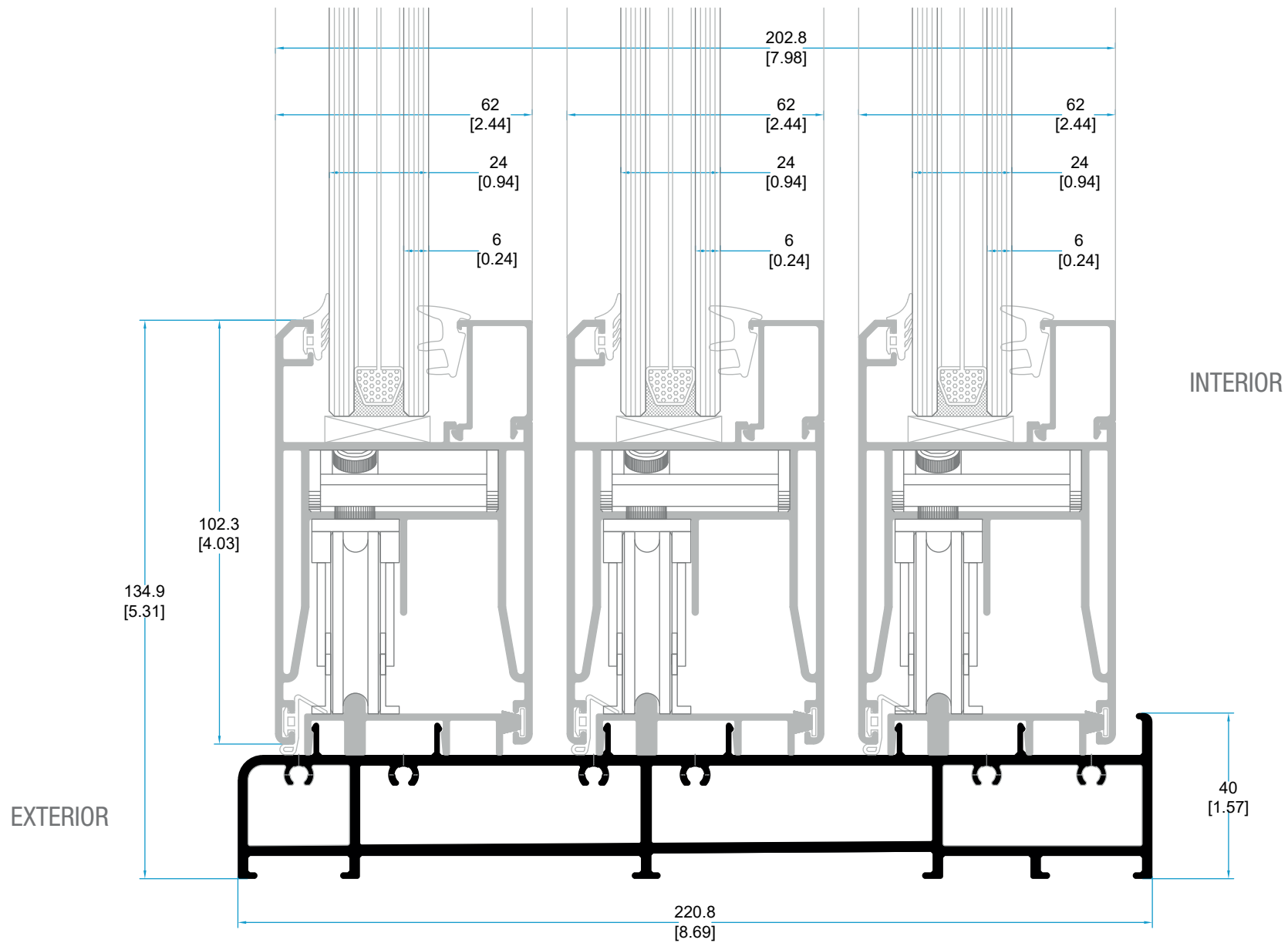

DETALLES

10505 HOJA PERIMETRAL

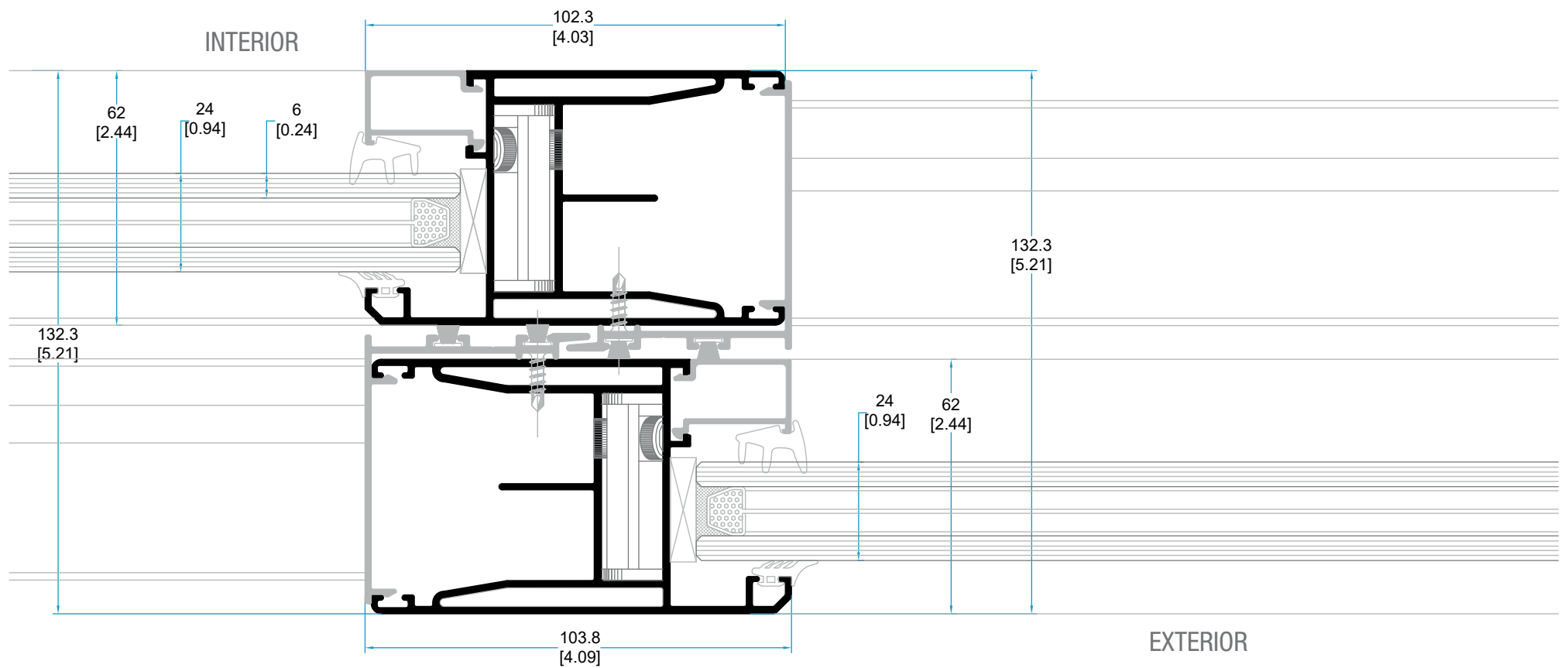

DETALLES

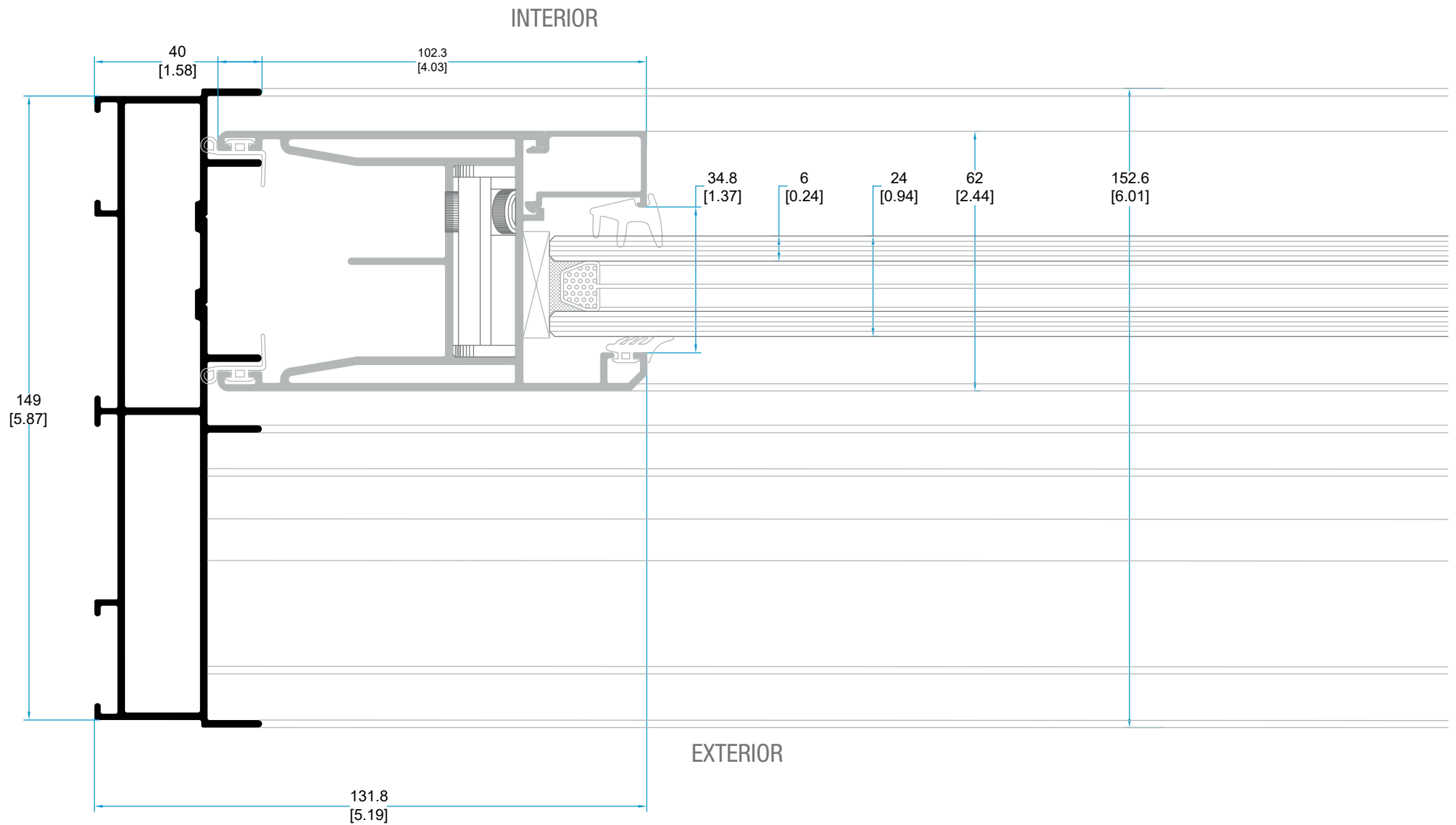

10508 CERCO LATERAL

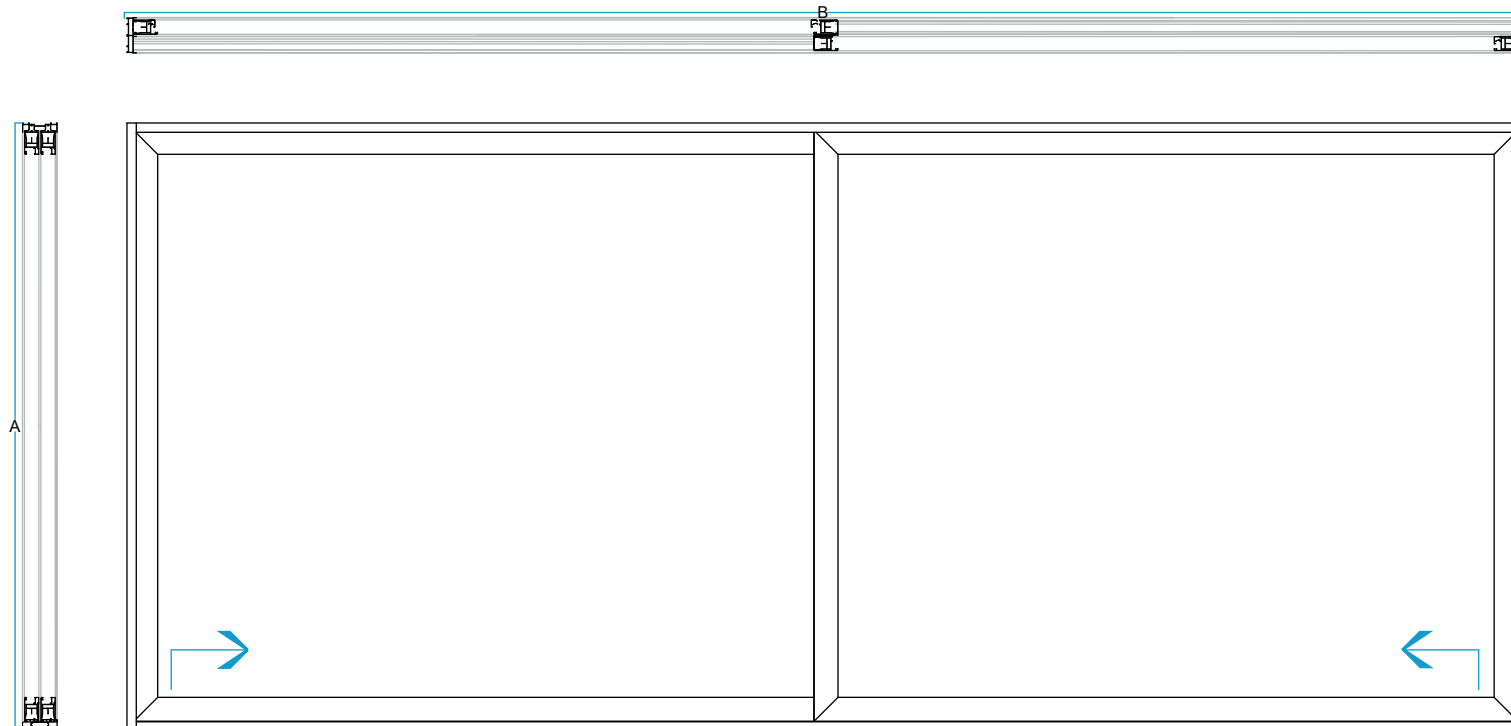

DESCUENTOS



CORREDERA ELEVABLE DOS HOJAS

DESCRIPCIÓN	CLAVE	CORTE	DIBUJO	CANTIDAD	MEDIDA	
					MILIMETROS	PULGADAS
HOJA PERIMETRAL	10505	45°		4	A-64	[A-2 33/64"]
HOJA PERIMETRAL	10505	45°		4	(B+44)/2	[(B+1 47/64")/2]
CERCO INFERIOR	10501	90°		1	B-56	[B-2 13/64"]
CERCO SUPERIOR	10502	90°		1	B-56	[B-2 13/64"]
CERCO LATERAL	10508	90°		2		A
TAPETA HOJA CENTRAL	10504	90°		2	A-150	[A-5 29/32"]
RIEL DE RODADURA	10511	90°		2	B-56	[A-2 13/64"]
JUNQUILLO	10530/10531	90°		8	SEGÚN MEDIDAS	

**Estos descuentos únicamente aplican para herrajes de Extrusiones Metálicas.*

DESCUENTOS

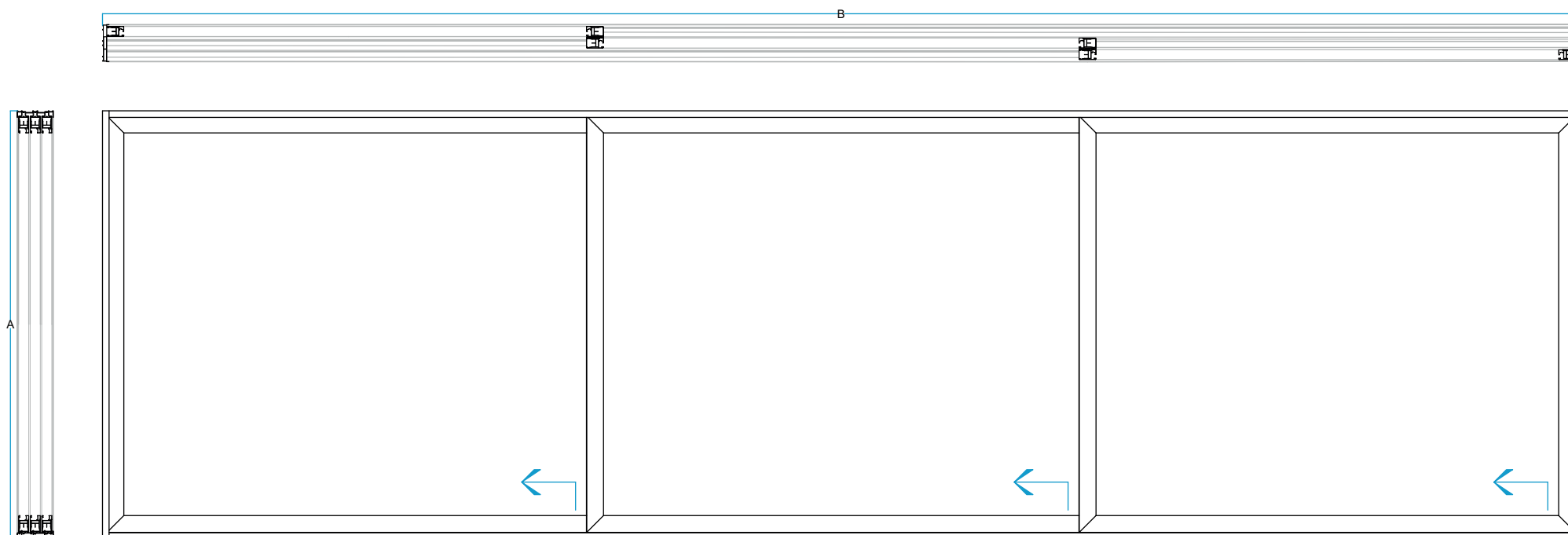

CORREDERA ELEVABLE TRES HOJAS







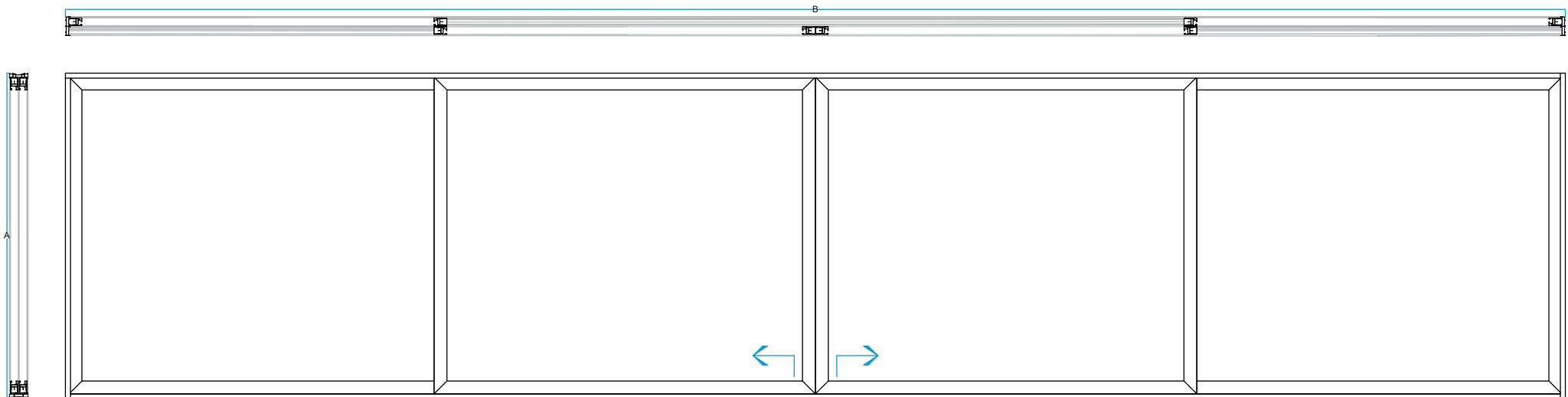

DESCRIPCIÓN	CLAVE	CORTE	DIBUJO	CANTIDAD	MEDIDA	
					MILÍMETROS	PULGADAS
HOJA PERIMETRAL	10505	45°		6	A-64	[A-2 33/64"]
HOJA PERIMETRAL	10505	45°		6	(B+147)/3	[(B+5 25/32")/3]
CERCO INFERIOR	66267	90°		1	B-56	[B-2 13/64"]
CERCO SUPERIOR	66268	90°		1	B-56	[B-2 13/64"]
CERCO LATERAL	66266	90°		2	A	
TAPETA HOJA CENTRAL	10504	90°		4	A-150	[A-5 29/32"]
RIEL DE RODADURA	64265	90°		3	B-56	[A-2 13/64"]
JUNQUILLO	10530/10531	90°		12	SEGÚN MEDIDAS	

**Estos descuentos únicamente aplican para herrajes de Extrusiones Metálicas.*

DESCUENTOS



CORREDERA ELEVABLE CUATRO HOJAS

DESCRIPCIÓN	CLAVE	CORTE	DIBUJO	CANTIDAD	MEDIDA	
					MILÍMETROS	PULGADAS
HOJA PERIMETRAL	10505	45°		8	A-64	[A-2 33/64"]
HOJA PERIMETRAL	10505	45°		8	$(B+142)/4$	$[(B+5 19/32)"/4]$
CERCO INFERIOR	10501	90°		1	B-56	[B-2 13/64"]
CERCO SUPERIOR	10502	90°		1	B-56	[B-2 13/64"]
CERCO LATERAL	10508	90°		2	A	
TAPETA HOJA CENTRAL	10504	90°		4	A-150	[A-5 29/32"]
RIEL DE RODADURA	10511	90°		2	B-56	[B-2 13/64"]
UNIÓN CUATRO HOJAS	10507	90°		1	A-93	[A-3 21/32"]
JUNQUILLO	10530/10531	90°		16	SEGÚN MEDIDAS	

*Estos descuentos únicamente aplican para herrajes de Extrusiones Metálicas.

ACRISTALAMIENTO

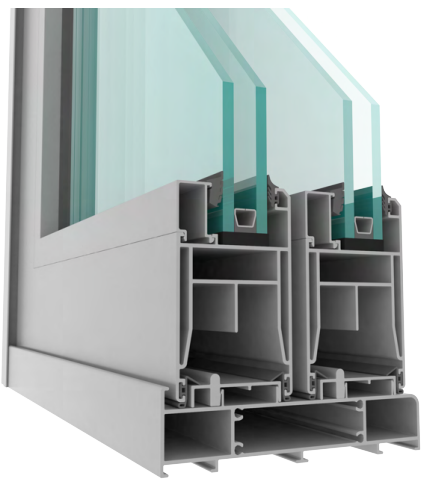
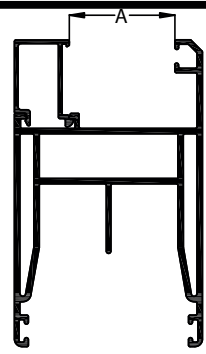
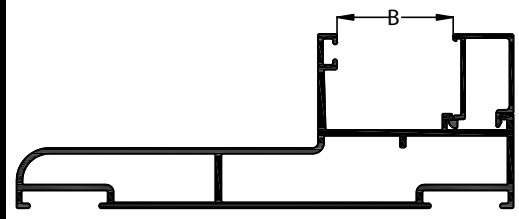
	<p>Hojas</p> 	<p>Fijo Tubular</p> 
	<p>Hueco en milímetros, sin ninguna goma</p>	<p>Hueco en milímetros, sin ninguna goma</p>
<p>Junquillos</p>	<p>A</p>	<p>B</p>
<p>10530</p>	<p>20.7</p>	<p>20.7</p>
<p>10531</p>	<p>34.8</p>	<p>34.8</p>
<p>64263</p>	<p>39</p>	<p>39</p>

ENSAMBLE 10500



9006-0 KIT SUPLEMENTO CREMONA
KIT FABRICADO EN ALUMINIO EXTRUIDO Y NYLÓN. INCLUYE TORNILLOS DE ACERO INOXIDABLE PARA SU FIJACIÓN EN CONJUNTO CON LA CREMONA MULTIPUNTO.



9107-7 JUNTA HOJA PERIMETRAL EPDM
JUNTA EXTRUIDA EN EPDM QUE SE INSTALA PERIMETRALMENTE EN EL PERFIL 10505, GARANTIZANDO UNA HERMETICIDAD TOTAL DEL SISTEMA.

3255-0 FELPA TRI FIN 7 X 5.5
FELPA FABRICADA CON BASE RÍGIDA DE POLIPROPILENO Y TRES MALLAS DE TEJIDO LAMINADO, CONSIGUIENDO UNA ESTANQUEIDAD SUPERIOR A UN 50% A LA FELPA CONVENCIONAL. SE INSTALA EN EL PERFIL 10504.



9108-7 JUNTA RESPALDO VIDRIO
JUNTA EXTRUIDA EN PVC NITRÍLICO QUE SE INSTALA PERIMETRALMENTE EN EL PERFIL 10505 PARA RECIBIR EL VIDRIO.



9008-0 BULÓN DE CIERRE
PUNTO DE CIERRE CON TRES OPCIONES DE MEDIDA, SEGÚN PERFIL DE HOJA. SUJECCIÓN DIRECTA A PERFIL DE MARCO CON TORNILLERÍA INOXIDABLE.



9003 MANILLA PARA CREMONA
MANILLA FABRICADA EN ALUMINIO INYECTADO CON ESCUDO Y CUADRADILLO DE ACERO. SE INSTALA COMO COMPLEMENTO CON LA CREMONA PARA EL ACCIONAMIENTO DEL SISTEMA.

9000-0 CREMONA MULTIPUNTO 3
CREMONA FABRICADA EN CUERPO DE ACERO Y MECANISMO DE CIERRE DE ALUMINIO EXTRUIDO Y ACERO INOXIDABLE, EL MODELO 3 ES PARA HOJAS DE 1800 A 2300MM DE ALTURA.

9005-0 KIT DE CARROS ADICIONAL (400KG)
KIT FABRICADO EN ACERO CON RODAMIENTOS DE AGUJAS, CAPAZ DE SOPORTAR JUNTO CON EL KIT BÁSICO UNA HOJA CON PESO DE HASTA 400 KG.

9004-0 KIT DE CARROS (300KG)
KIT FABRICADO EN ACERO CON RODAMIENTOS DE AGUJAS, CAPAZ DE SOPORTAR UNA HOJA CON UN PESO DE HASTA 300KG. SE INSTALA SOBRE EL PERFIL 10505 EN CONEXIÓN CON LA CREMONA.

9001-0 PLETINA UNIÓN CARROS (1851-2350)
PLETINA FABRICADA EN ACERO ZINCADO QUE SE UTILIZA PARA LA CONEXIÓN DE LOS CARROS, INSTALÁNDOLA MEDIANTE LA GUÍA DE NYLÓN EN PERFIL 10505.

9012-7 KIT DE ESTANQUEIDAD
KIT FABRICADO EN INYECCIÓN DE NYLÓN, CAUCHO Y JUNTAS ADHERIBLES DE NEOPRENO.

9014-0 KIT DE SUPLEMENTOS HOJA FIJA
KIT FABRICADO EN INYECCIÓN DE ZAMAK, INCLUYE TORNILLOS DE ACERO INOXIDABLE PARA SU FIJACIÓN, SE UTILIZA PARA LA INSTALACIÓN DE HOJAS FIJAS. SE INSTALA EN EL PERFIL 10505.



TROQUEL 10500

CARACTERÍSTICAS

Las piezas que componen el troquel de la serie 10500 corrediza elevable, están fabricadas en dos materiales. Acero al carbono no aleado con un tratamiento superficial de pavonado para los componentes que no son sometidos a corte, y acero al carbono aleado templado para los elementos de corte.

OPERACIONES QUE REALIZA

- Un desbaste en el perfil 10501 para el dren.
- Barreno y desbaste en el perfil 10508 para ensamble a 90°.
- Un barreno en el perfil 10509 para unión pilastra.
- Un barreno redondo y uno en media luna en el perfil 10505 para colocación de escuadra.

MANTENIMIENTO

- Comprobar periódicamente el estado de afilado de los elementos cortantes.
 - Cuando se prevea periodos largos de inactividad de la matriz, lubricar con aceite o algún otro producto antioxidante.
 - Mantener la matriz alejada de ambientes húmedos o agresivos, que puedan deteriorar los componentes de la misma.
 - Se recomienda aplicar aceite por lo menos cada 15 cortes.
 - Mantener engrasados columnas, punzones y otros elementos móviles de la matriz, mediante un spray lubricante o similar.
1. Desbaste para dren riel bajo.
 2. Punzado marco lateral.
 3. Desbaste marco lateral.
 4. Troquelado hoja perimetral.
 5. Troquelado pilastra

TROQUEL 10500

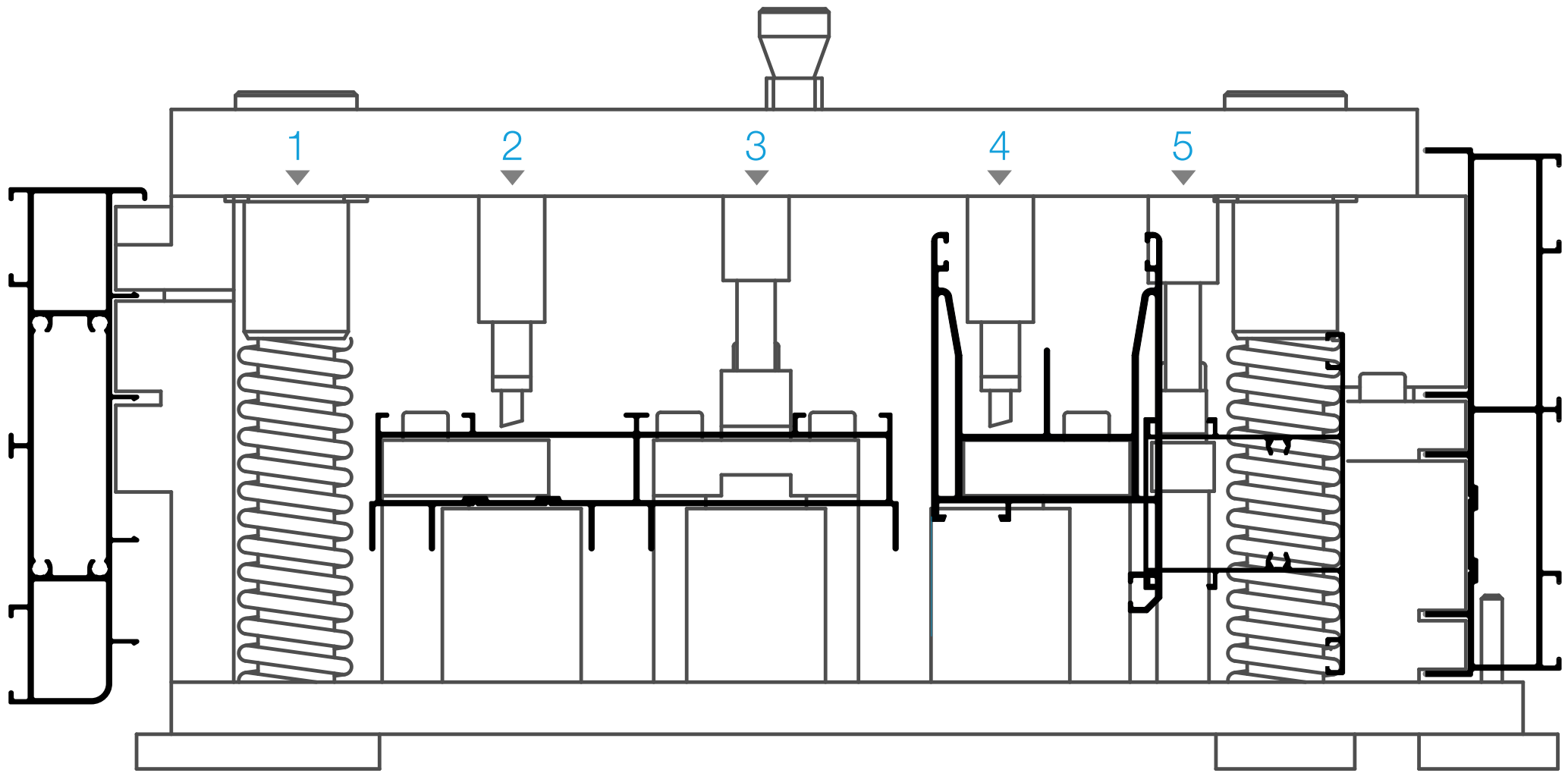



Línea Española[®]
FASCINACIÓN POR LA ARQUITECTURA

Los datos que incluye este catálogo son únicamente a título informativo, Extrusiones Metálicas no se responsabiliza de posibles errores de impresión u otros de carácter técnico.

Así mismo, se reserva el derecho a introducir cambios o modificaciones sin previo aviso y no se hace responsable del uso incorrecto de sus sistemas.

Queda prohibida la reproducción total o parcial de este catálogo, salvo autorización expresa y por tanto, escrita de Extrusiones Metálicas.

Los términos y palabras utilizados son de carácter internacional por el alcance que pueda tener este documento.

Los datos contenidos en las fórmulas de descuento incluidos en los modelos son orientativos y han sido realizados según los accesorios y juntas recomendados por Extrusiones Metálicas.

Se recomienda expresamente que se realice comprobación previa por parte del cliente.

Las medidas máximas y mínimas son con base en el peso del vidrio y la resistencia de los herrajes.

Medida mínima en ventanas: 300 x 300 mm [11.81 x 11.81”].

Estas medidas de fabricación son independientes a los resultados obtenidos en el estudio de viento.



**Extrusiones
Metálicas**

Sistemas de arquitectura

ventas@extmet.com

Ventas Industriales

ventas_industriales@extmet.com

Exportaciones

sales@extmet.com

www.extmet.com

