



Extrusiones
Metálicas

Línea Española[®]

FASCINACIÓN POR LA ARQUITECTURA

SERIE 10000 CORREDIZA



Aislamiento
acústico



Cortes
a 45°



Estanqueidad
al agua



Acrilamiento
doble



Serie
Canal Europeo



Grandes
dimensiones



Extrusiones Metálicas es una empresa mexicana con más de 40 años de experiencia en el mercado del aluminio. Nuestra actividad comercial se desarrolla en México, EEUU, Centroamérica, Caribe, Sudamérica, España, Bélgica y Holanda con una decidida vocación de crecimiento.

Cuenta con equipos de alta tecnología e integra en sus planta de producción los procesos de fundición, extrusión, anodizado, lacado, decoración, mecanizado RPT y empaque.

Está especializada en diseño y fabricación de perfiles extruidos de aluminio con aplicación en los sectores arquitectónico, transporte, energía e industria.



ÍNDICE

FICHA TÉCNICA

5

PERFILES

10001 HOJA PERIMETRAL
10004 TAPA HOJA CENTRAL
10005 MARCO ADAPTADOR
10006 UNIÓN 4 HOJAS
10002 MARCO PERIMETRAL
10003 FIJO TUBULAR

6

10012 MARCO PERIMETRAL TRES RIELES
10013 FIJO TUBULAR TRES RIELES
JUNQUILLOS
6018
6019
6020
6021
6027
6028
6029
6032

7

HERRAJES

1324-0 ESCUADRA TETÓN CERCO Y FIJO S-10000
1325-0 ESCUADRA TETÓN HOJA S-10000
2256 CIERRE EMBUTIDO C/LLAVE S-10000
7270 ASA CIERRE EMBUTIDO OLÉ
1324-C ESCUADRA TETÓN CERCO Y FIJOS, CORTA
1374-0 ADAPTADOR RUEDA

8

7260 CIERRE EMBUTIDO OLÉ S-10000
7127 ASA CON UÑERO S-10000

8

2601-0 SISTEMA MONOPUNTO 125 MM
2602-0 SISTEMA MULTIPUNTO DOS PUNTOS 600MM
2603-0 SISTEMA MULTIPUNTO TRES PUNTOS 1800 MM
2604-0 SISTEMA MULTIPUNTO CUATRO PUNTOS 1600 MM
2605 CREMONA SISTEMA MULTIPUNTO
2705 CREMONA SISTEMA MULTIPUNTO C/LLAVE
4689 CREMONA MULTIPUNTO ACODADA DER.
4690 CREMONA MULTIPUNTO ACODADA IZQ.

9

3206-0 FELPA FILM 7X6 MM GRIS
7123-7 KIT PERIMETRAL S-10000
7155-0 RUEDA TÁNDEM GRAD. AGUJAS S-10000
7157-0 RUEDA TÁNDEM 200KG

10

DETALLES

10001 HOJA PERIMETRAL
10002 MARCO PERIMETRAL

12

10004 TAPA HOJA CENTRAL
10006 UNIÓN CUATRO HOJAS

13

10012 MARCO PERIMETRAL TRES RIELES

14

10013 FIJO TUBULAR TRES RIELES

15

DESCUENTOS

CORREDIZA DOS HOJAS

16

CORREDIZA TRES HOJAS

17

| | |
|----------------------------|----|
| CORREDIZA CUATRO HOJAS | 18 |
| CORREDIZA SEIS HOJAS | 19 |
| ACRISTALAMIENTO | 20 |
| ENSAMBLES DE ARMADO | |
| ENSAMBLE DE MARCOS | 21 |
| ENSAMBLE DE HOJAS | 22 |
| ENSAMBLES VARIOS | 23 |
| TAPA TRASLAPE | 24 |
| CORTAVIENTOS | 25 |
| EVACUACIÓN DE AGUA | 26 |
| TROQUEL SERIE 1000 | 27 |
| MECANIZADO | 28 |
| TROQUEL 10000 | 31 |

FICHA TÉCNICA

- ▶ Serie perimetral de 4 perfiles básicos.
- ▶ Marcos de 100 mm y hojas de 40 mm.
- ▶ Corte de marcos y hojas a 45°.
- ▶ Compatibilidad serie 6000.
- ▶ Hermeticidad garantizada por kit perimetral.
- ▶ Corrediza de altas prestaciones.
- ▶ Posibilidad de mosquitero.
- ▶ Serie ajunquillable.
- ▶ Posibilidad de cristal doble.
- ▶ Cristales de 6 a 24 mm máximo [0.24 a 0.94”].

RESISTENCIA A LA CARGA DEL VIENTO

El cálculo está basado en el Manual de obra civil y diseño por viento 2008 editado por la CFE México en combinación con la norma técnica complementaria para diseño por viento.

(Se requiere análisis de modulo tipo según proyecto).

MATERIAL

La serie corrediza 10000 de Extrusiones Metálicas, es fabricada con barra aleada 6063 T5 que cumple con los parámetros de composición química establecidos a nivel internacional en las normas AA/ASTM.

RESISTENCIA A LA INTEMPERIE

Los acabados de Extrusiones Metálicas, brindan una mayor protección y resistencia a los daños por el ambiente.

(Consultar medidas en micras para lugar de instalación).

HERRAJES

Todos los accesorios han sido probados mecánicamente a tracción y cortante bajo cierto número de ciclos.

(Verificar herrajes según proyecto).



| MEDIDAS MÁXIMAS RECOMENDADAS PARA LA FABRICACIÓN DE LA SERIE 10000 | | | | | | |
|--|---------|-----------|---------|-----------|----------------------|-------------|
| TIPO | BASE | | ALTURA | | PESO MÁXIMO POR HOJA | |
| VENTANA DOS HOJAS | 2400 mm | [94.48”] | 1800 mm | [70.87”] | 200 kg | [440.92 lb] |
| VENTANA TRES HOJAS | 3600 mm | [141.73”] | 1800 mm | [70.87”] | 200 kg | [440.92 lb] |
| VENTANA CUATRO HOJAS | 4800 mm | [188.98”] | 1800 mm | [70.87”] | 200 kg | [440.92 lb] |
| PUERTA DOS HOJAS | 2800 mm | [110.24”] | 2800 mm | [110.24”] | 200 kg | [440.92 lb] |
| PUERTA TRES HOJAS | 4200 mm | [165.35”] | 2800 mm | [110.24”] | 200 kg | [440.92 lb] |
| PUERTA CUATRO HOJAS | 5600 mm | [220.47”] | 2800 mm | [110.24”] | 200 kg | [440.92 lb] |

Medidas con base en el peso del vidrio y en la resistencia de los herrajes. independiente a los datos del informe técnico.

Medida mínima en ventanas 1500 x 1800 mm [59.05 x 70.87”]

APERTURAS

CORREDIZA DOS HOJAS

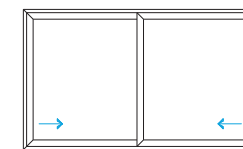

CORREDIZA TRES HOJAS

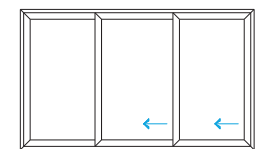

CORREDIZA CUATRO HOJAS

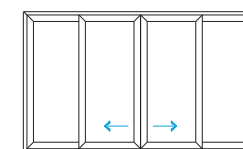

CORREDIZA SEIS HOJAS

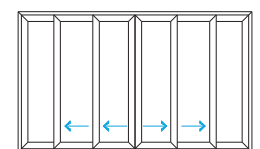

PERFILES

10001
HOJA PERIMETRAL

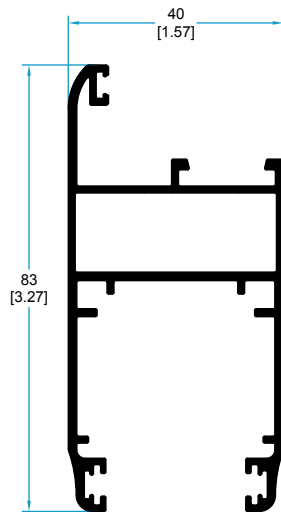

10004
TAPA HOJA CENTRAL

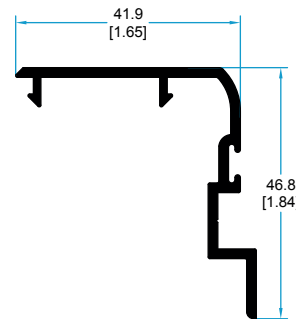

10005
MARCO ADAPTADOR

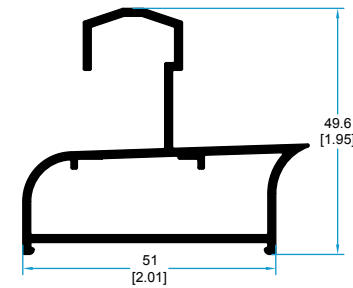

10006
UNIÓN 4 HOJAS

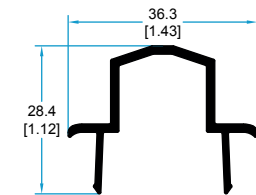

10002 **MARCO PERIMETRAL**

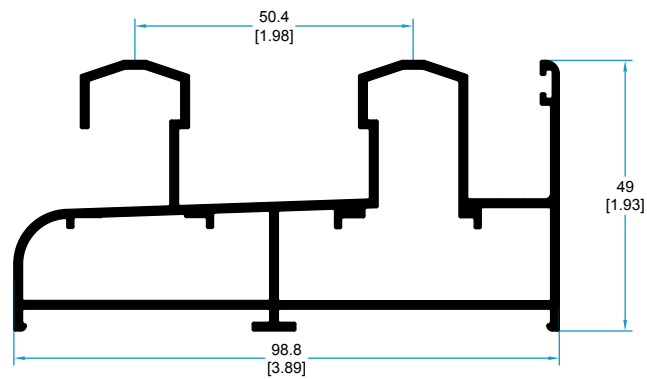

10003 **FIJO TUBULAR**

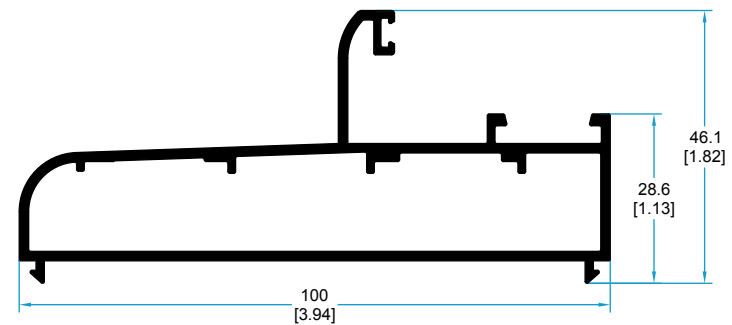

PERFILES

10012
MARCO PERIMETRAL TRES RIELES

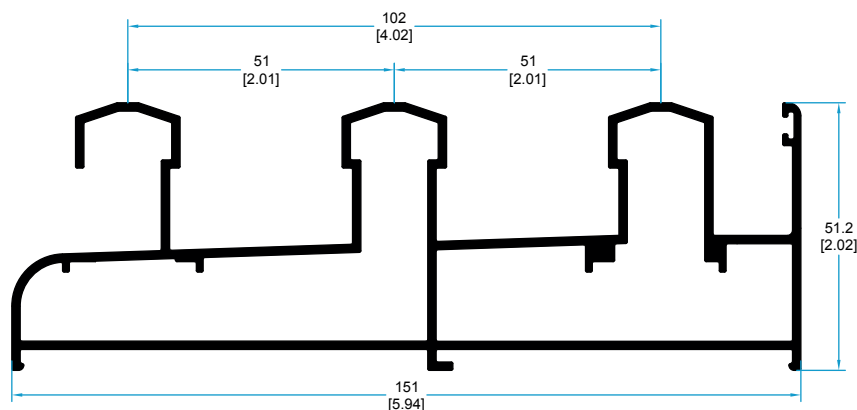

10013
FIJO TUBULAR TRES RIELES

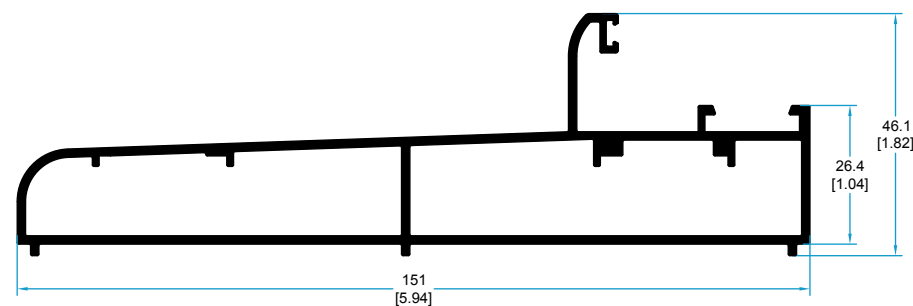

JUNQUILLOS

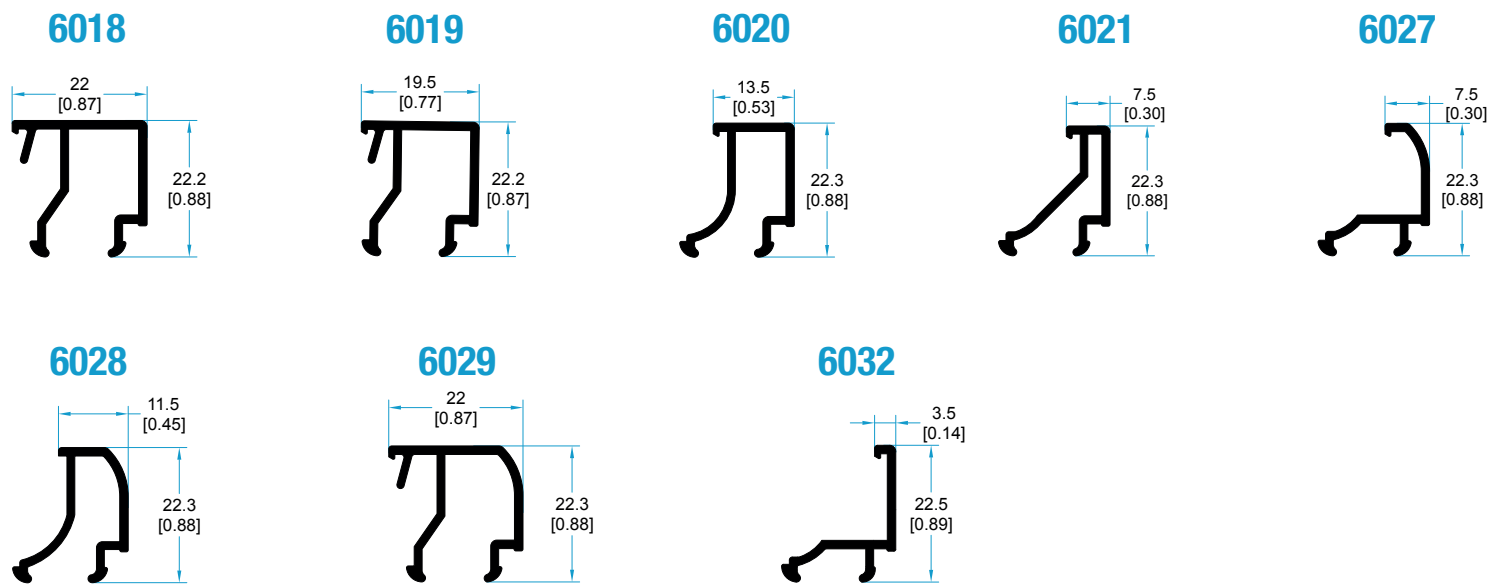

HERRAJES

1324-0 ESCUADRA TETÓN CERCO Y FIJO S-10000

Escuadra con pivotes ajustables extruida de aluminio con tetón centrado y opresor de acero inoxidable que garantiza un ensamble sin deformación en la unión a 45°. Se instala en el perfil 10002.



1325-0 ESCUADRA TETÓN HOJA S-10000

Escuadra con pivotes ajustables extruida de aluminio con tetón centrado y opresor de acero inoxidable que garantiza un ensamble sin deformación en la unión a 45°. Se instala en el perfil 10001.



*2256 CIERRE EMBUTIDO C/LLAVE S-10000

Cierre embutido con bloqueo de posición mediante una llave, de aluminio extruido con recuperación automática y contra cierre sobrepuesto y tornillos para su fijación con bloqueo mediante una llave. Se instala en el perfil 10001.



*7270 ASA CIERRE EMBUTIDO OLÉ

Asa tirador, fabricado en zamak inyectado, con tornillos de acero inoxidable. Se instala sobre el cierre embutido Olé.



1324-C ESCUADRA TETÓN CERCO Y FIJOS, CORTA

Escuadra con pivotes ajustables extruida de aluminio con tetón centrado y opresor de acero inoxidable que garantiza un ensamble sin deformación en la unión a 45°. Se instala en el perfil 10002.



*1374-0 ADAPTADOR RUEDA

Adaptador extruido de aluminio para rueda graduable agujas.

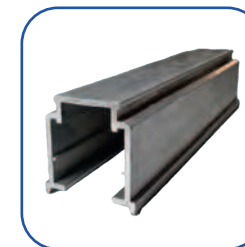

*7260 CIERRE EMBUTIDO OLÉ S-10000

Cierre embutido sin tornillos, fabricado el aluminio, cerradero y enganche en zamak. Dispone de un dispositivo anti falsa maniobra evitando que el enganche golpee sobre el cerradero en el cerco.



*7127 ASA CON UÑERO S-10000

Asa multipunto con cuerpo de aluminio lacado en negro, con fijación al perfil a través de tornillería inoxidable a cortar según el perfil entre manilla y uñero, tornillería de acero inoxidable. Distancia entre taladros de fijación; 43mm.



*Consulta acabados y disponibilidad en tu centro de distribución más cercano.
Las imágenes pueden variar.

HERRAJES

2601-0 SISTEMA MONOPUNTO 125mm

Falleba de aluminio y mecanismo de acero inoxidable con un punto de enganche al marco para facilitar una apertura y cierre de las hojas con mayor comodidad.



2602-0 SISTEMA MULTIPUNTO DOS PUNTOS 600mm

Falleba de aluminio y mecanismo de acero inoxidable con dos puntos de enganche al marco para facilitar una apertura y cierre de las hojas con mayor comodidad.



2603-0 SISTEMA MULTIPUNTO TRES PUNTOS 1800mm

Falleba de aluminio y mecanismo de acero inoxidable con tres puntos de enganche al marco para facilitar una apertura y cierre de las hojas con mayor comodidad.



2604-0 SISTEMA MULTIPUNTO CUATRO PUNTOS 1600mm

Falleba de aluminio y mecanismo de acero inoxidable con cuatro puntos de enganche al marco para facilitar una apertura y cierre de las hojas con mayor comodidad.



*2605 CREMONA SISTEMA MULTIPUNTO

Cremona fabricada en aluminio inyectado con escudo y cuadradillo de acero. Se instala como complemento con el sistema multipunto para el accionado del sistema.



*2705 CREMONA SISTEMA MULTIPUNTO C/LLAVE

Manilla con llave, fabricada en aluminio inyectado con cuadradrillo en zamak y con un tratamiento.



*4689 CREMONA MULTIPUNTO ACODADA DER. NEGRA

Manilla acodada que acciona mecanismos de cierre multipunto en aperturas correderas, la instalación de esta manilla evitará el contacto mano-marco durante la apertura. Fijación mediante dos tornillos inoxidables al mecanismo de cierre multipunto una vez fijada cuenta con embellecedor estético giratorio.



*4690 CREMONA MULTIPUNTO ACODADA IZQ. NEGRA

Manilla acodada que acciona mecanismos de cierre multipunto en aperturas correderas, la instalación de esta manilla evitará el contacto mano-marco durante la apertura. Fijación mediante dos tornillos inoxidables al mecanismo de cierre multipunto una vez fijada cuenta con embellecedor estético giratorio.



*Consulta acabados y disponibilidad en tu centro de distribución más cercano. Las imágenes pueden variar.

HERRAJES

3206-0 FELPA SEAL FILM 7x6MM GRIS

Felpa con base de PVC y alma de plástico con filamentos de polipropileno que garantizan su durabilidad.



7155-0 RUEDA TÁNDEM GRAD. AGUJAS S-10000

Rueda tándem graduable con carcasa de nylon y adaptador de aluminio extruido, doble rodamiento de agujas y tornillos de fijación y regulación de acero inoxidable, se instala sobre el perfil 10001. Soporta un peso de 180 kg.



7123-7 KIT PERIMETRAL S-10000

Kit perimetral compuesto por cortavientos de PVC, tope-candado, tapas laterales, tapa de desagüe y escuadras de alineamiento.



7157-0 RUEDA TÁNDEM 200KG

Rueda tándem graduable con carcasa de nylon y adaptador de aluminio extruido, doble rodamiento de agujas y tornillos de fijación y regulación de acero inoxidable, se instala sobre el perfil 10001.

Soporta un peso de 200 kg.





DETALLES

10001 HOJA PERIMETRAL

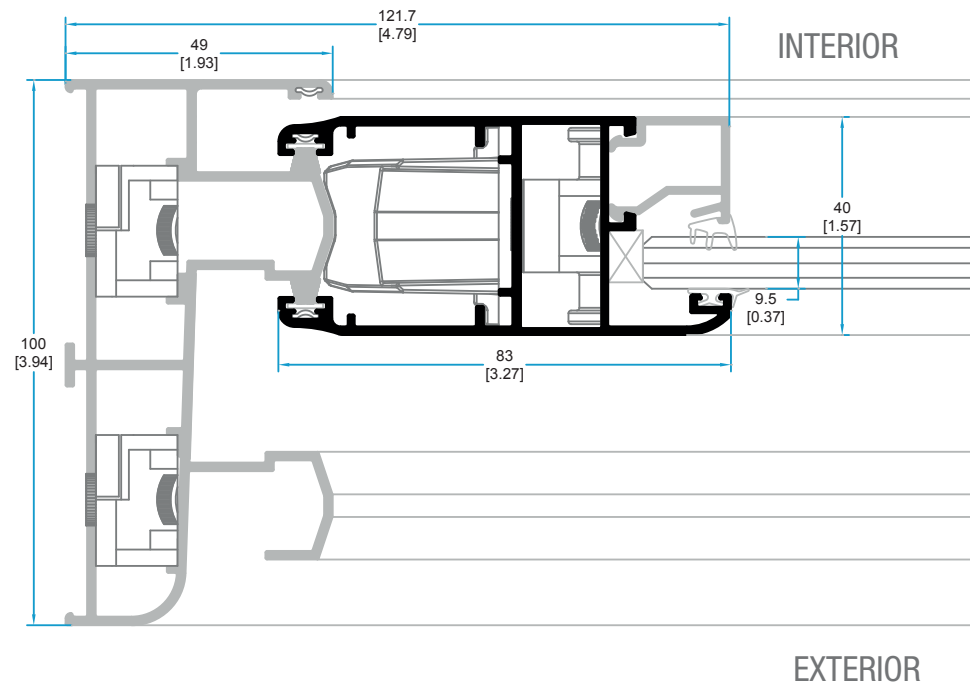

10002 MARCO PERIMETRAL

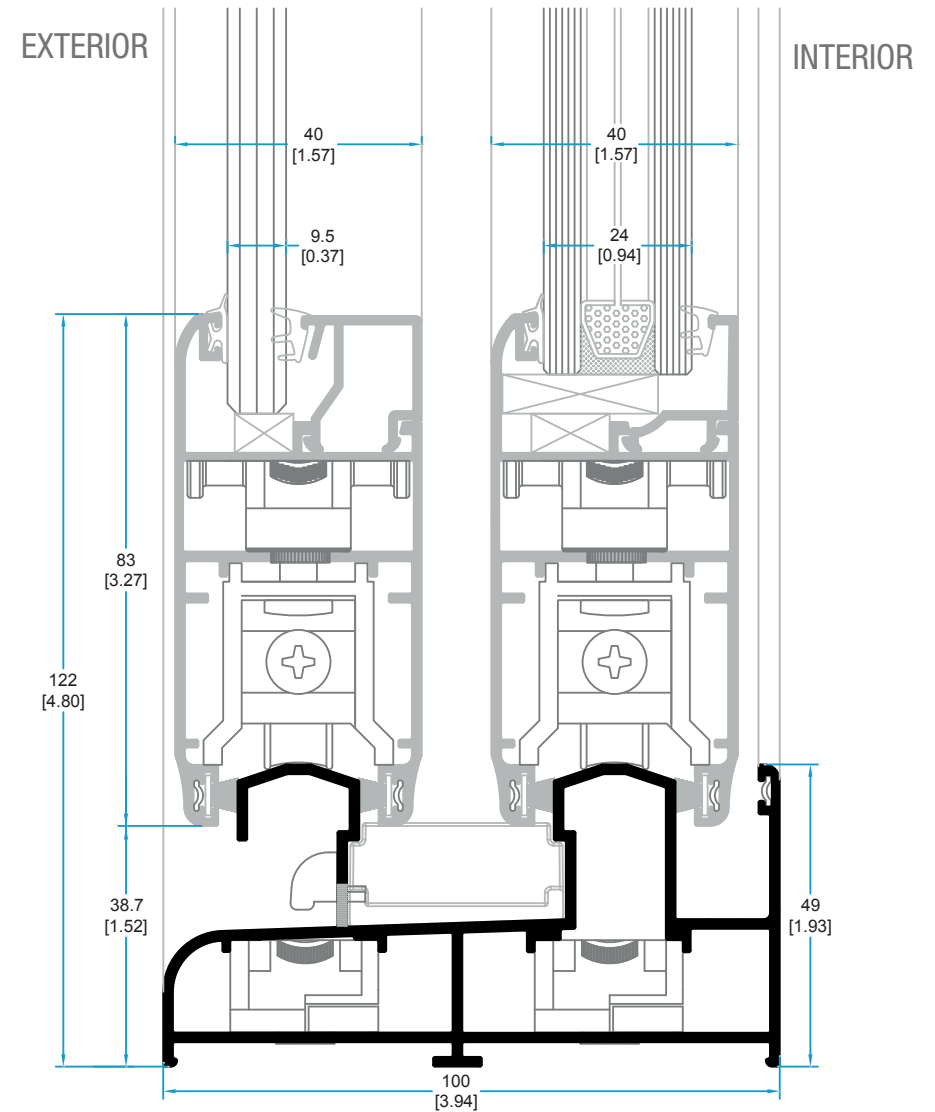

DETALLES

10004 TAPA HOJA CENTRAL

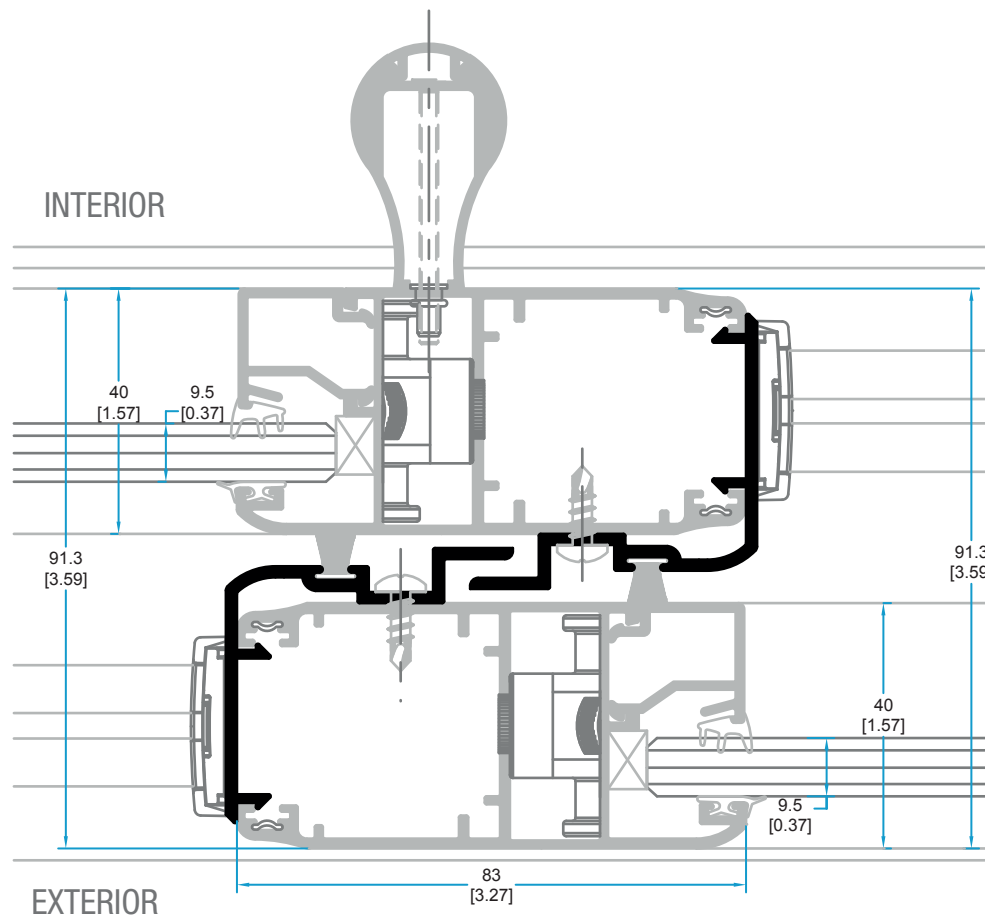

10006 UNIÓN CUATRO HOJAS

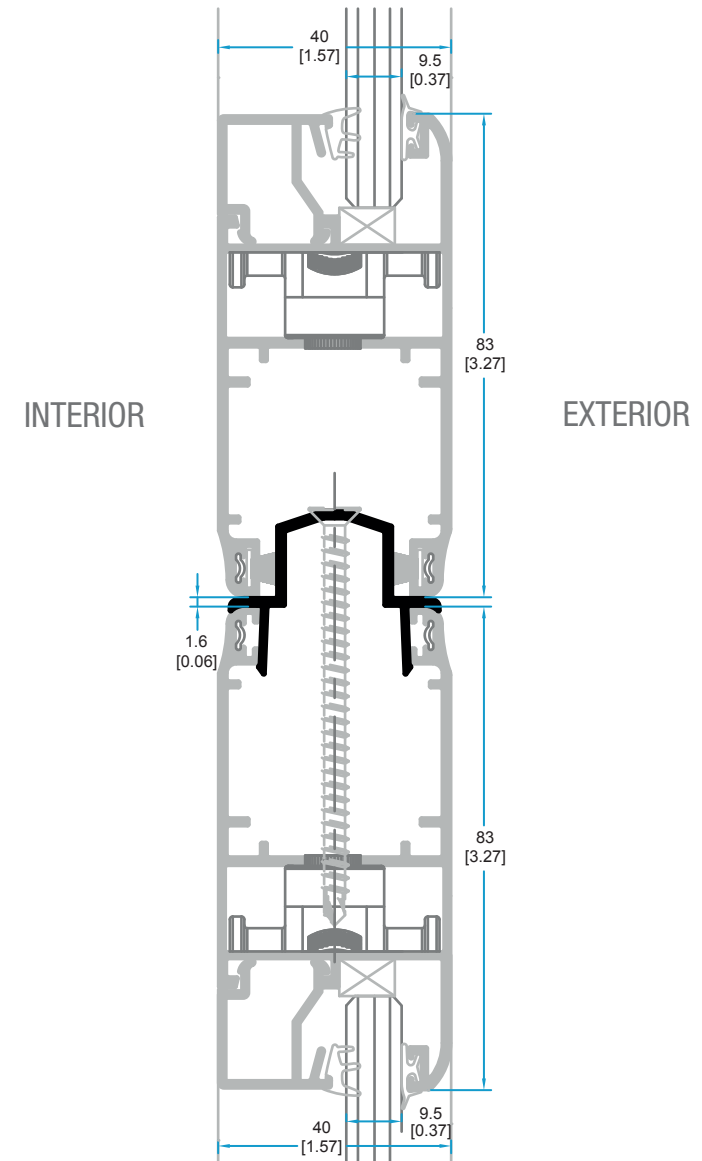

DETALLES

10012 MARCO PERIMETRAL TRES RIELES

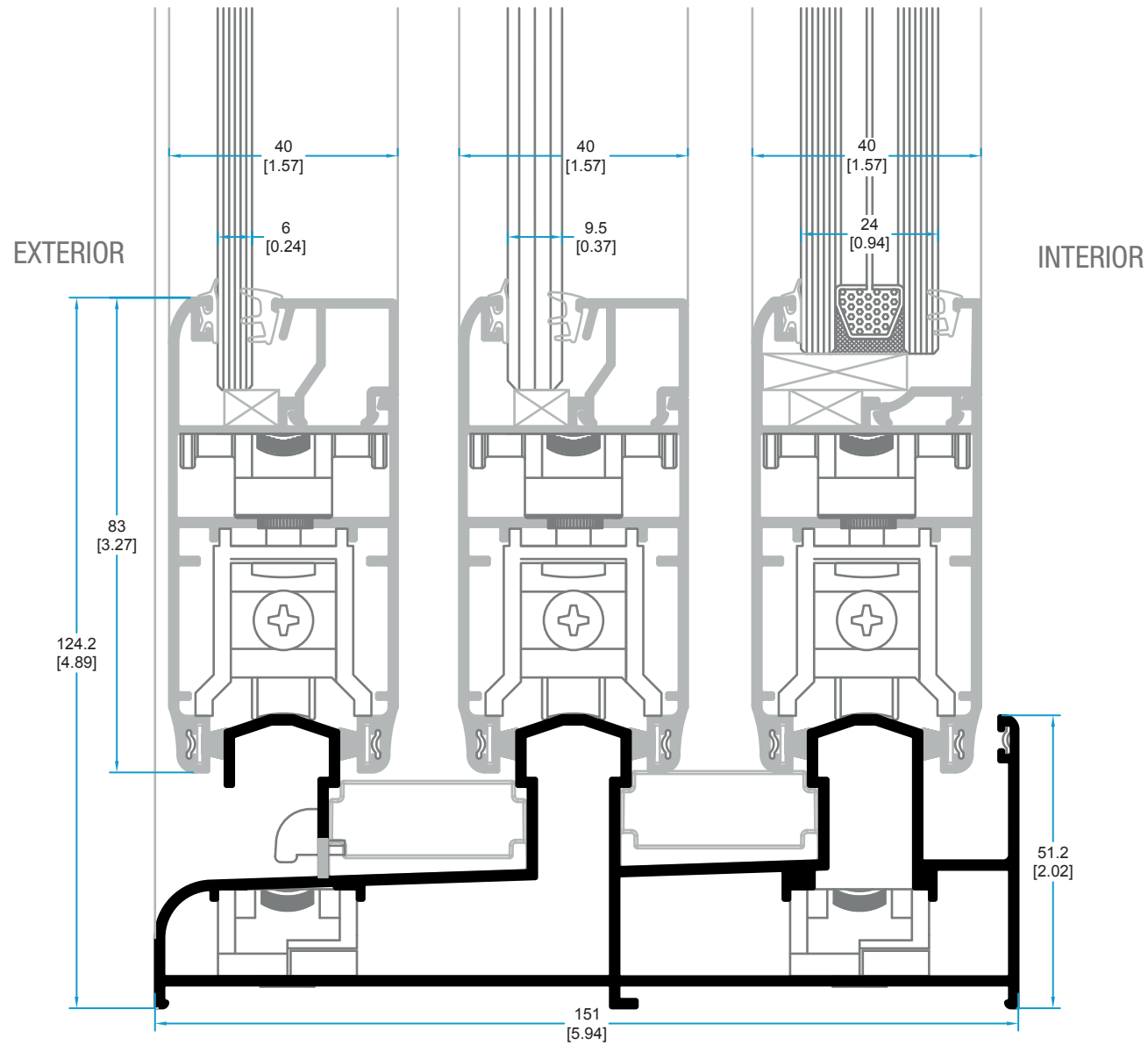

DETALLES



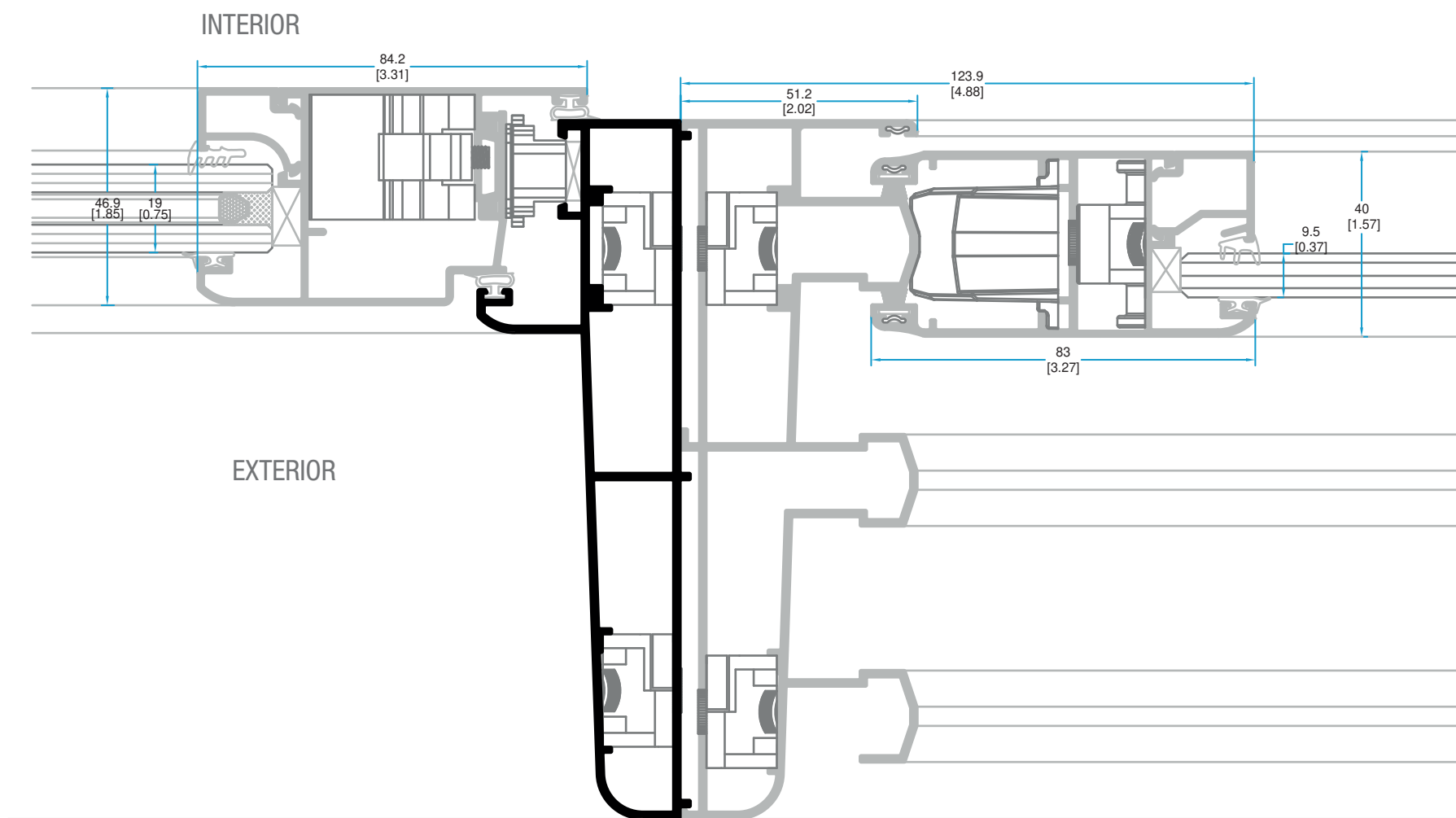

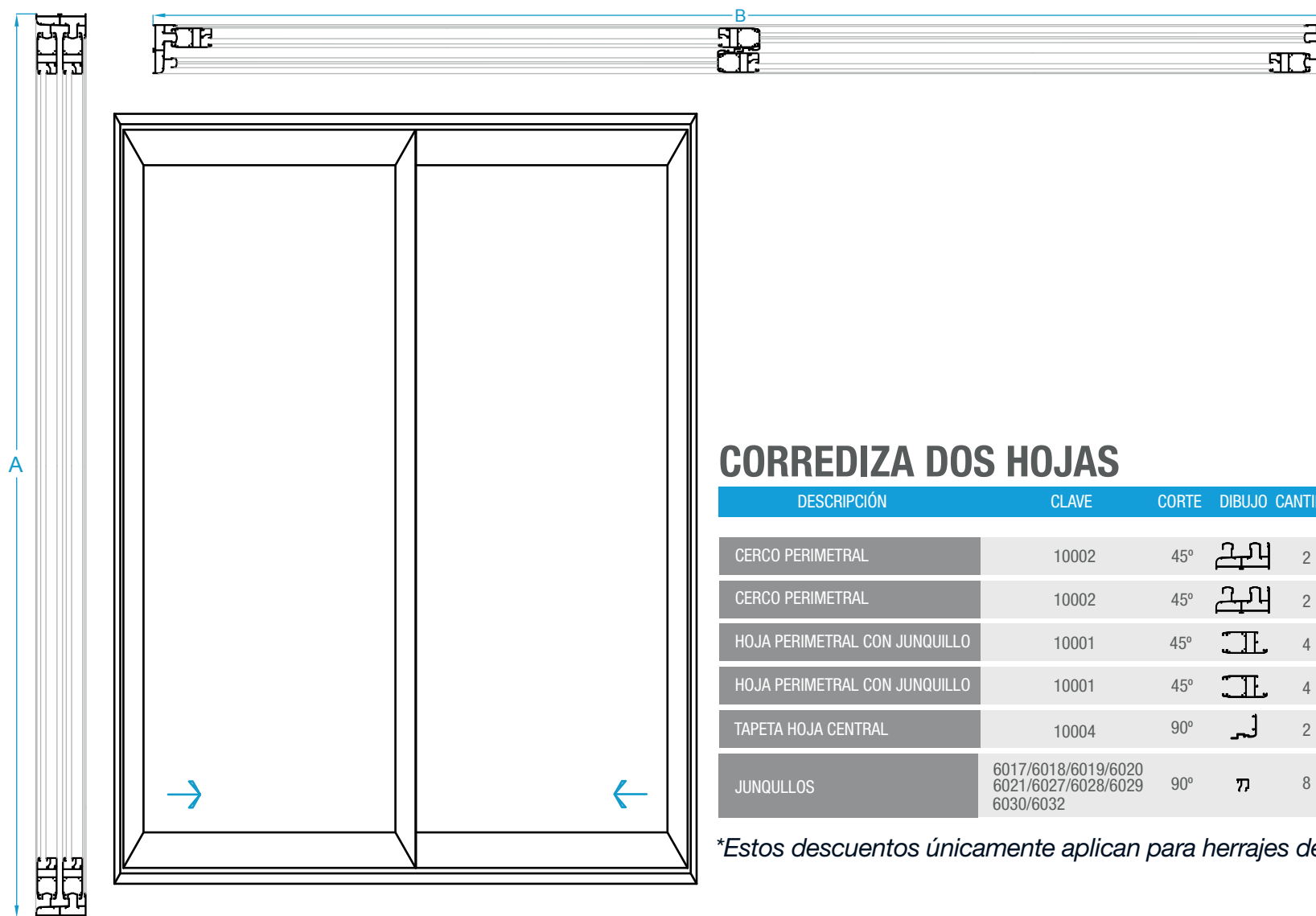

10013 FIJO TUBULAR TRES RIELES



DESCUENTOS



CORREDIZA DOS HOJAS





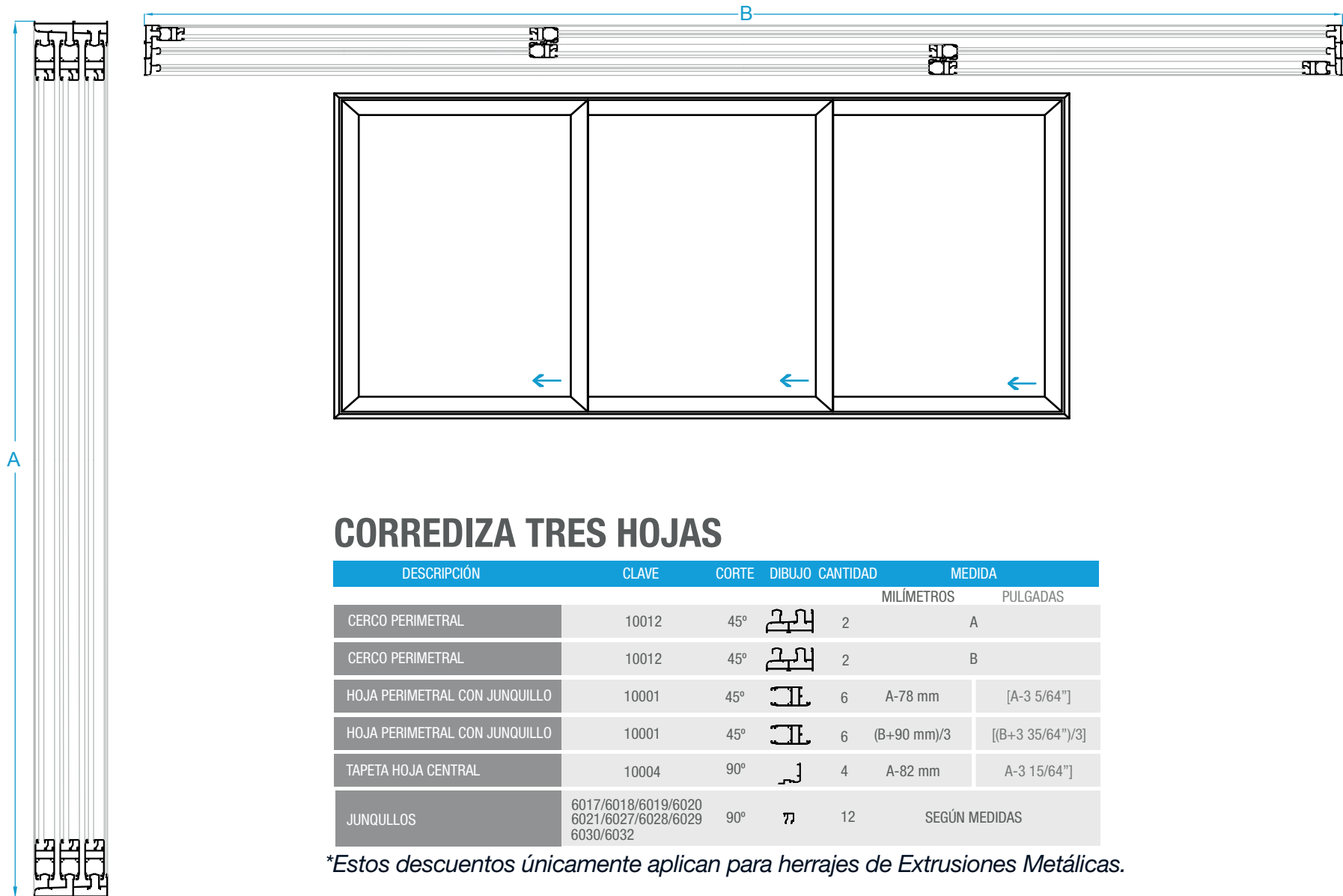

| DESCRIPCIÓN | CLAVE | CORTE | DIBUJO | CANTIDAD | MEDIDA | |
|-------------------------------|---|-------|---|----------|---------------|--------------|
| | | | | | MILÍMETROS | PULGADAS |
| CERCO PERIMETRAL | 10002 | 45° |  | 2 | A | |
| CERCO PERIMETRAL | 10002 | 45° |  | 2 | B | |
| HOJA PERIMETRAL CON JUNQUILLO | 10001 | 45° |  | 4 | A-78 mm | [A-3 5/64"] |
| HOJA PERIMETRAL CON JUNQUILLO | 10001 | 45° |  | 4 | B/2 | [B/2] |
| TAPETA HOJA CENTRAL | 10004 | 90° |  | 2 | A-82 mm | [A-3 15/64"] |
| JUNQUILLOS | 6017/6018/6019/6020 6021/6027/6028/6029 6030/6032 | 90° |  | 8 | SEGÚN MEDIDAS | |

*Estos descuentos únicamente aplican para herrajes de Extrusiones Metálicas.

DESCUENTOS



CORREDIZA TRES HOJAS

| DESCRIPCIÓN | CLAVE | CORTE | DIBUJO | CANTIDAD | MEDIDA | |
|-------------------------------|---|-------|---|----------|---------------|------------------|
| | | | | | MILÍMETROS | PULGADAS |
| CERCO PERIMETRAL | 10012 | 45° |  | 2 | | A |
| CERCO PERIMETRAL | 10012 | 45° |  | 2 | | B |
| HOJA PERIMETRAL CON JUNQUILLO | 10001 | 45° |  | 6 | A-78 mm | [A-3 5/64"] |
| HOJA PERIMETRAL CON JUNQUILLO | 10001 | 45° |  | 6 | (B+90 mm)/3 | [(B+3 35/64")/3] |
| TAPETA HOJA CENTRAL | 10004 | 90° |  | 4 | A-82 mm | A-3 15/64"] |
| JUNQUILLOS | 6017/6018/6019/6020 6021/6027/6028/6029 6030/6032 | 90° |  | 12 | SEGÚN MEDIDAS | |

*Estos descuentos únicamente aplican para herrajes de Extrusiones Metálicas.

DESCUENTOS



CORREDIZA CUATRO HOJAS

| DESCRIPCIÓN | CLAVE | CORTE | DIBUJO | CANTIDAD | MEDIDA | |
|-------------------------------|---|-------|---|----------|---------------|------------------|
| | | | | | MILÍMETROS | PULGADAS |
| CERCO PERIMETRAL | 10002 | 45° |  | 2 | A | |
| CERCO PERIMETRAL | 10002 | 45° |  | 2 | B | |
| HOJA PERIMETRAL CON JUNQUILLO | 10001 | 45° |  | 8 | A-78 mm | [[A-3 5/64"]] |
| HOJA PERIMETRAL CON JUNQUILLO | 10001 | 45° |  | 8 | (B+88 mm)/4 | [(B+3 15/32")/4] |
| TAPETA HOJA CENTRAL | 10004 | 90° |  | 4 | A-82 mm | [A-3 15/64"]] |
| UNIÓN CUATRO HOJAS | 10006 | 90° |  | 1 | A-100 mm | A-3 15/16"]] |
| JUNQUILLOS | 6017/6018/6019/6020 6021/6027/6028/6029 6030/6032 | 90° |  | 16 | SEGÚN MEDIDAS | |

*Estos descuentos únicamente aplican para herrajes de Extrusiones Metálicas.

DESCUENTOS

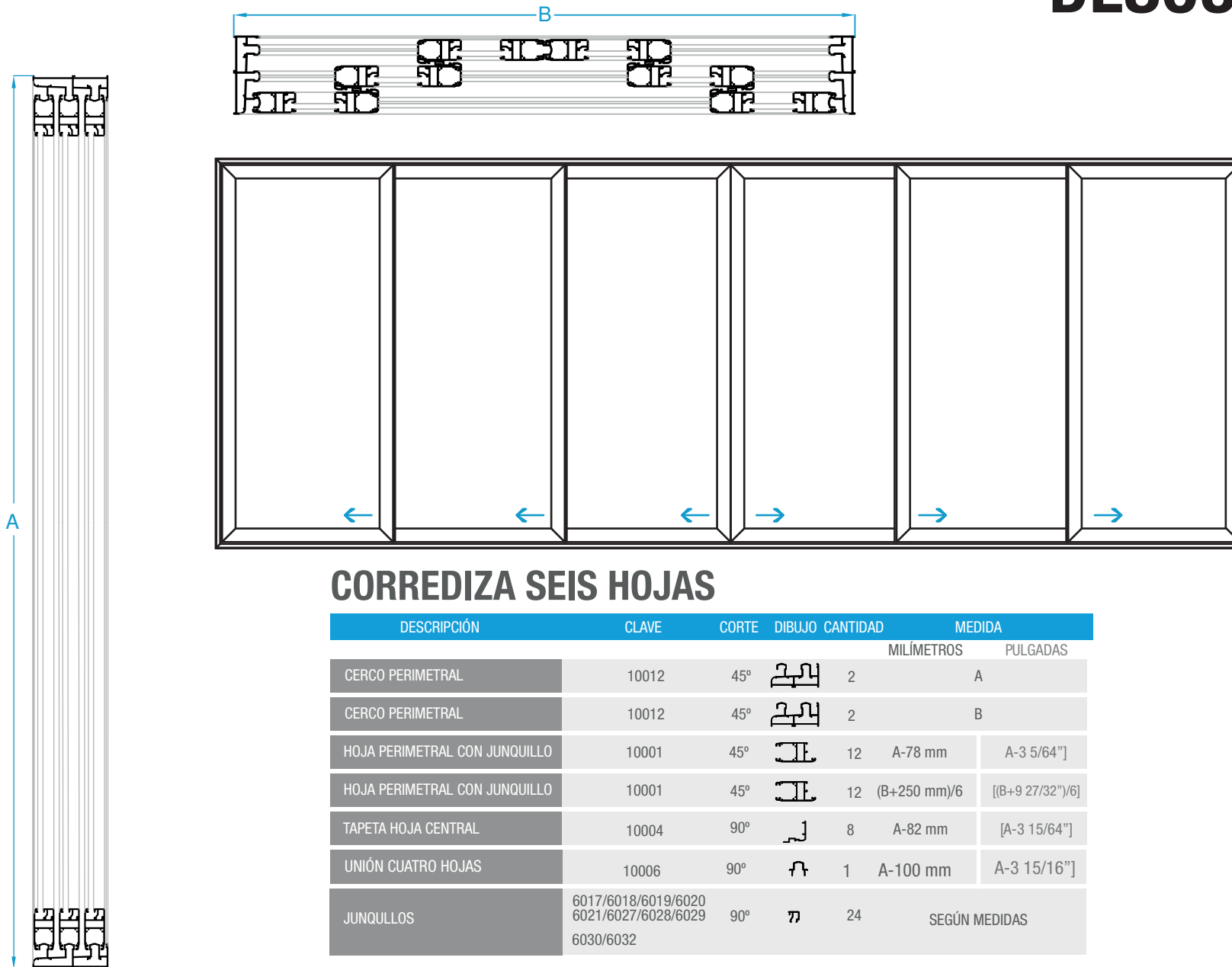



CORREDIZA SEIS HOJAS

| DESCRIPCIÓN | CLAVE | CORTE | DIBUJO | CANTIDAD | MEDIDA | |
|-------------------------------|---|-------|--------|----------|---------------|------------------|
| | | | | | MILÍMETROS | PULGADAS |
| CERCO PERIMETRAL | 10012 | 45° | | 2 | A | |
| CERCO PERIMETRAL | 10012 | 45° | | 2 | B | |
| HOJA PERIMETRAL CON JUNQUILLO | 10001 | 45° | | 12 | A-78 mm | A-3 5/64" |
| HOJA PERIMETRAL CON JUNQUILLO | 10001 | 45° | | 12 | (B+250 mm)/6 | [(B+9 27/32")/6] |
| TAPETA HOJA CENTRAL | 10004 | 90° | | 8 | A-82 mm | [A-3 15/64"] |
| UNIÓN CUATRO HOJAS | 10006 | 90° | | 1 | A-100 mm | A-3 15/16" |
| JUNQUILLOS | 6017/6018/6019/6020 6021/6027/6028/6029 6030/6032 | 90° | | 24 | SEGÚN MEDIDAS | |

*Estos descuentos únicamente aplican para herrajes de Extrusiones Metálicas.

ACRISTALAMIENTO

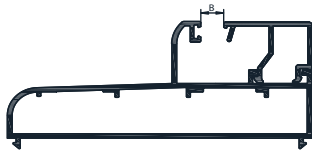
|  | Hojas | Fijo Tubular |
|---|--|---|
| |  |  |
| | Hueco en milímetros, sin ninguna goma | Hueco en milímetros, sin ninguna goma |
| Junquillos | A | B |
| 6018 | 10.5 | 14.5 |
| 6019 | 13 | 17 |
| 6020 | 13 | 17.5 |
| 6021 | 19 | 23 |
| 6027 | 24.9 | 29 |
| 6028 | 20.9 | 25 |
| 6029 | 10.5 | 14.5 |
| 6032 | 29 | 33 |

ENSAMBLE DE MARCOS

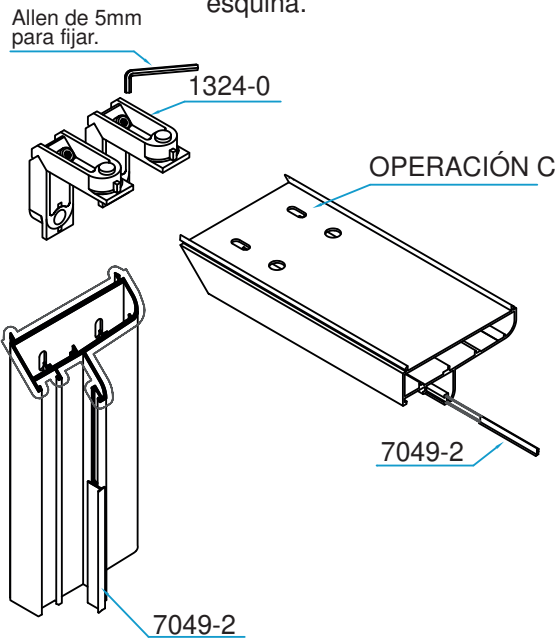
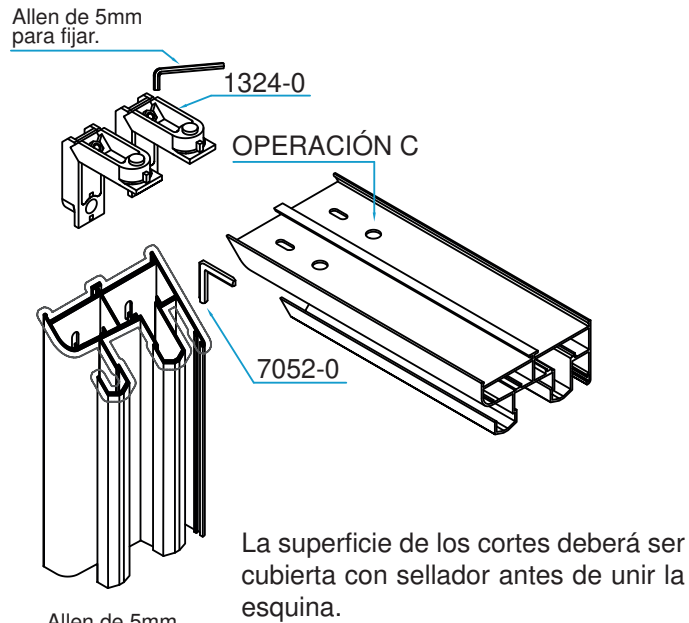

| Referencia. | 7052-0 | Referencia. | 3206-0 | Referencia. | 1324-0 |
|-------------|--------|-------------|--------|-------------|--------|
| | | | | | |

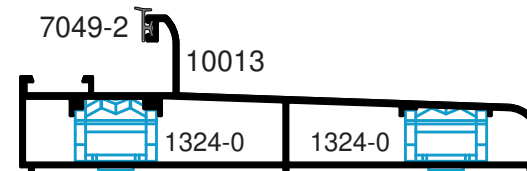
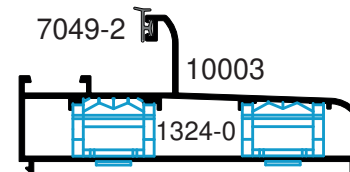
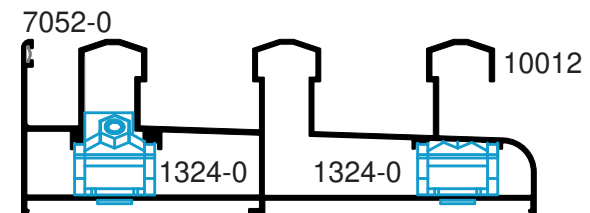
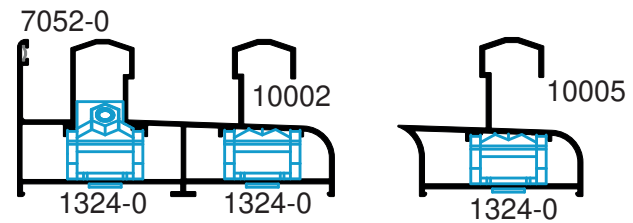

ENSAMBLE DE HOJAS

Allen de 5mm
para fijar.

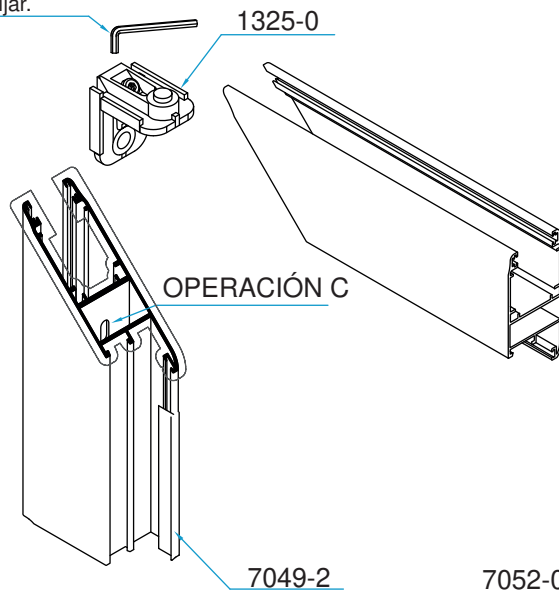

OPERACIÓN C

La superficie de los cortes deberá ser cubierta
con sellador antes de unir la esquina.

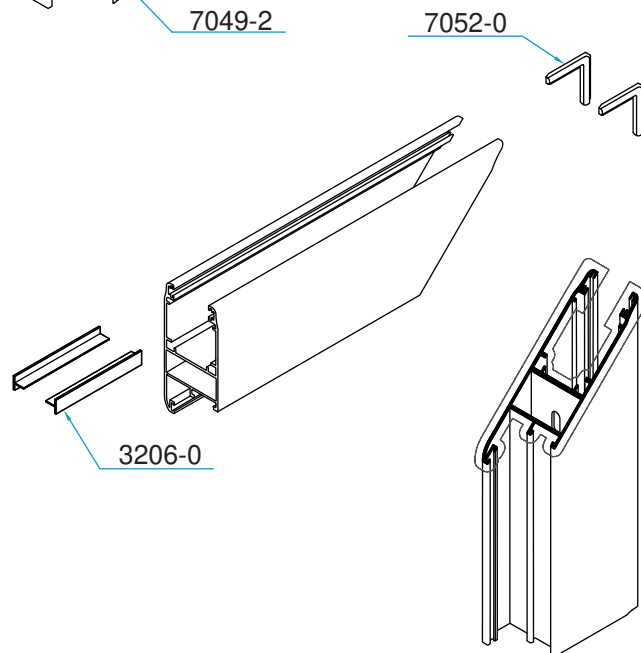

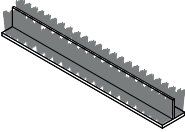
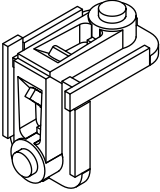
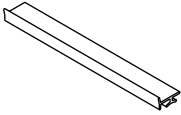
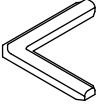
| Referencia. | 3206-0 | Referencia. | 1325-0 |
|-------------|---|-------------|---|
| |  | |  |
| Referencia. | 7049-2 | Referencia. | 7052-0 |
| |  | |  |

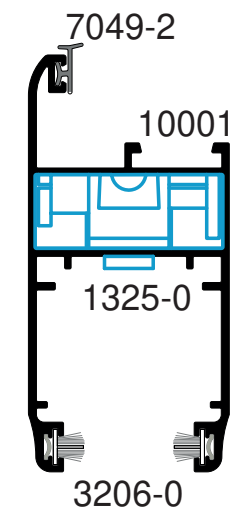

ENSAMBLES VARIOS

TOPE LATERAL

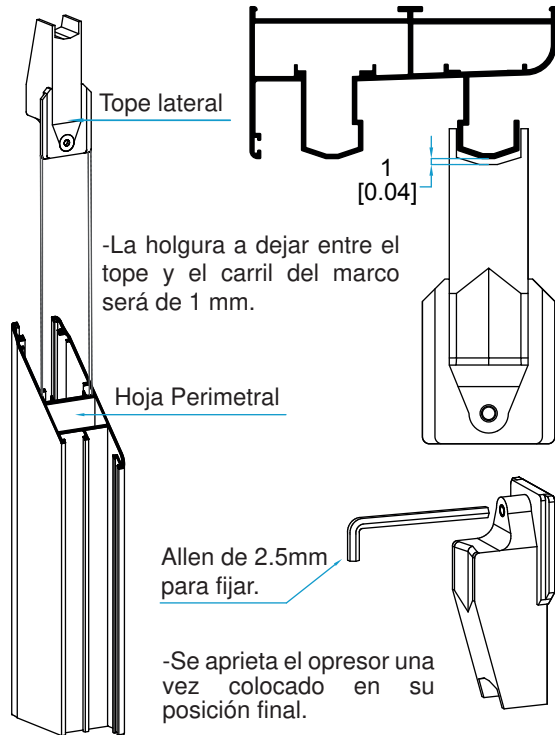

TAPA DREN

- El mecanizado y colocación de las tapas de salida de agua (deflectores) se hará como se indica en el alzado de abajo.
- La distancia entre el extremo del cancel y la primera salida de agua será de 110[4.33].
- La distancia entre el eje del cancel y la última salida de agua será de 110[4.33].
- La distancia entre salidas de agua será inferior a 300[11.81].

OPERACIÓN A

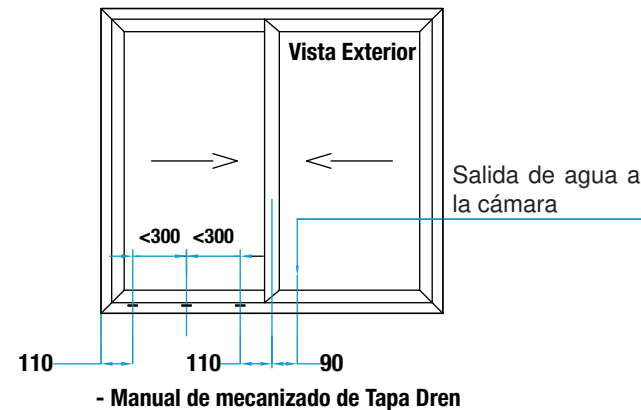
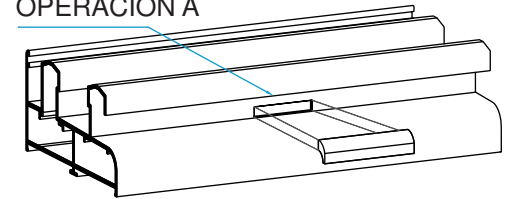

CARRETILLAS

Tornillo de regulación a la altura de la carretilla se ajusta con llave allen de 5mm.

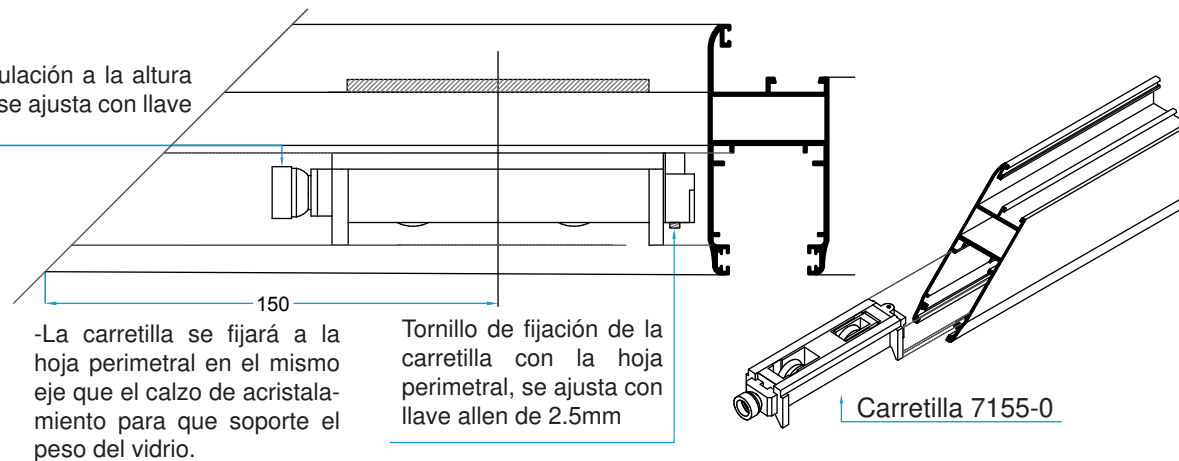

TAPA TRASLAPE

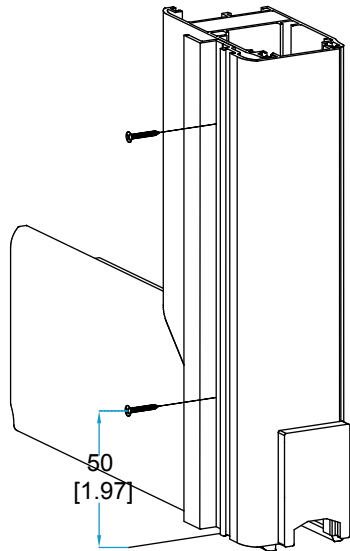

-El número de tornillos necesarios para la fijación del traslape a la hoja se hallará con la fórmula: $(H/400 [15.75])+1$.

-Se deberá colocar un tornillo a 50mm. [1.97] en cada extremo de la tapa central y el resto a una medida equidistante entre sí.

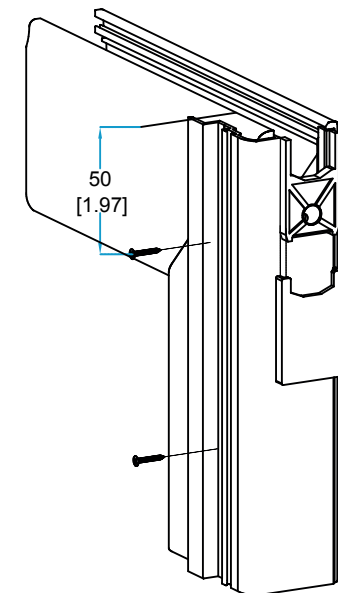
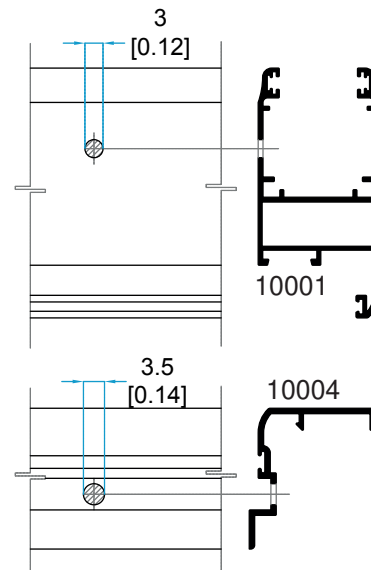
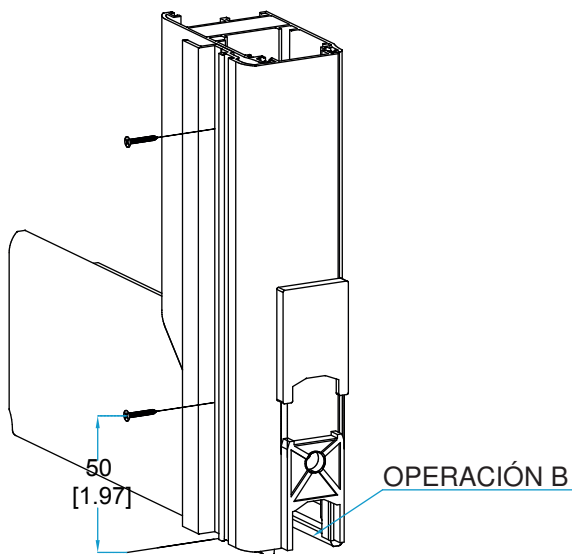
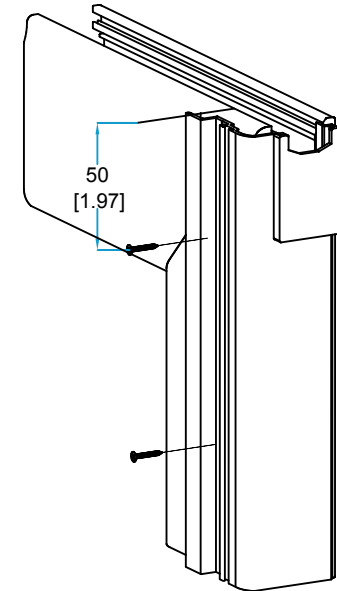
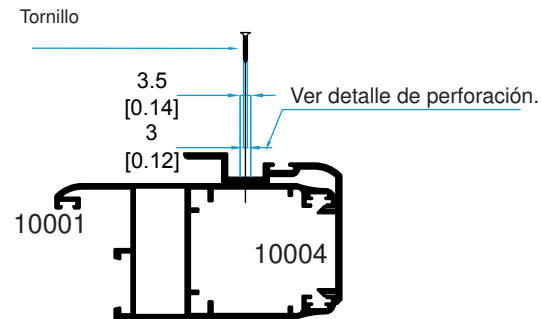

CORTAVIENTOS

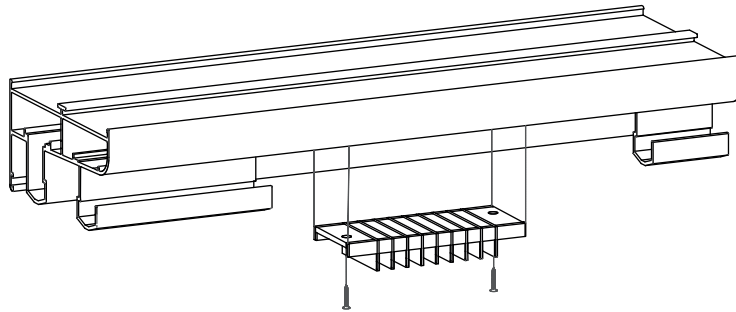

CORTAVIENTOS SUPERIOR

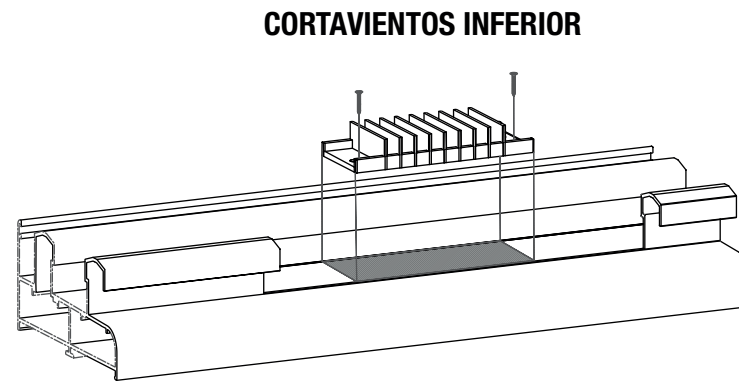

CORTAVIENTOS INFERIOR

Ver detalle de perforación.

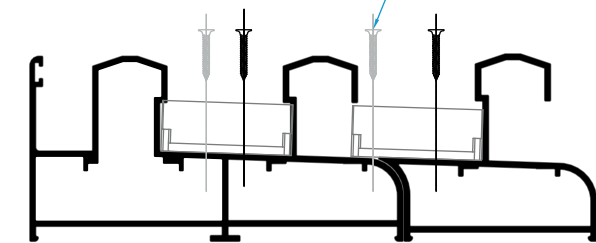

10002

10005

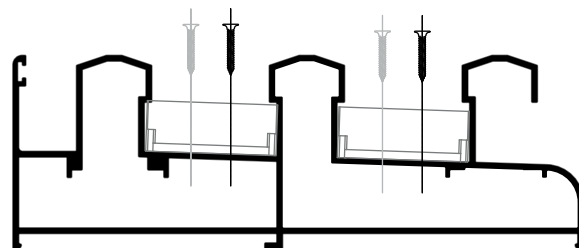

10012

DETALLES DE PERFORACIÓN

-La fijación de los cortavientos al marco se hará con los tornillos que van en el Kit de estanqueidad y utilizando los taladros de tal forma que no interfieran con las paredes de aluminio de los perfiles.

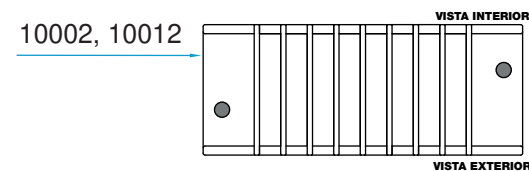
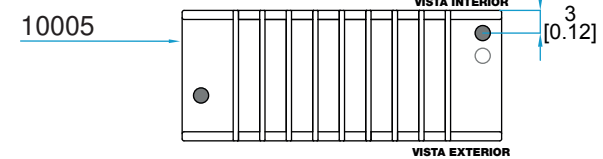

EVACUACIÓN DE AGUA

10002

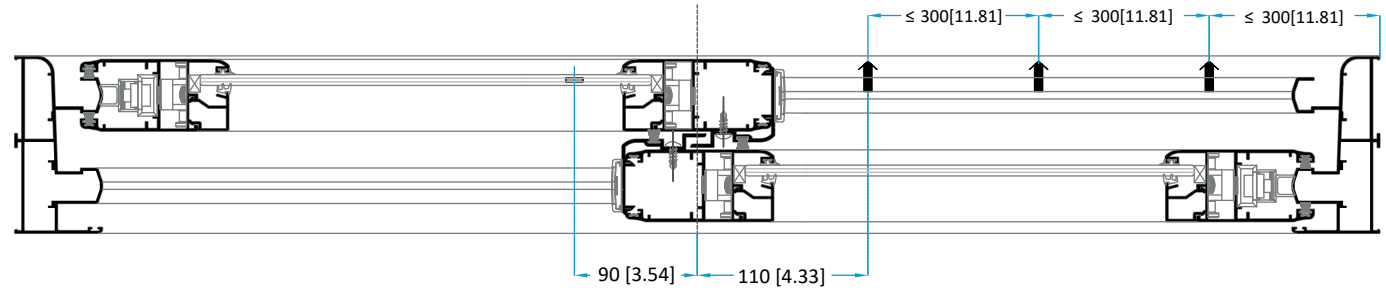
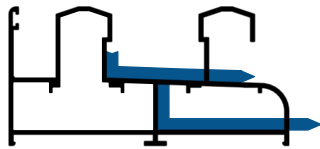

10002 + 10005

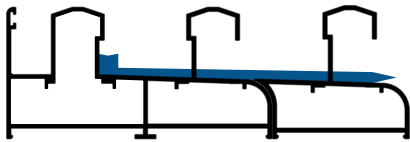

-10002 + 10005: Hay que sellar perfectamente la salida de agua de la cámara para evitar filtraciones.

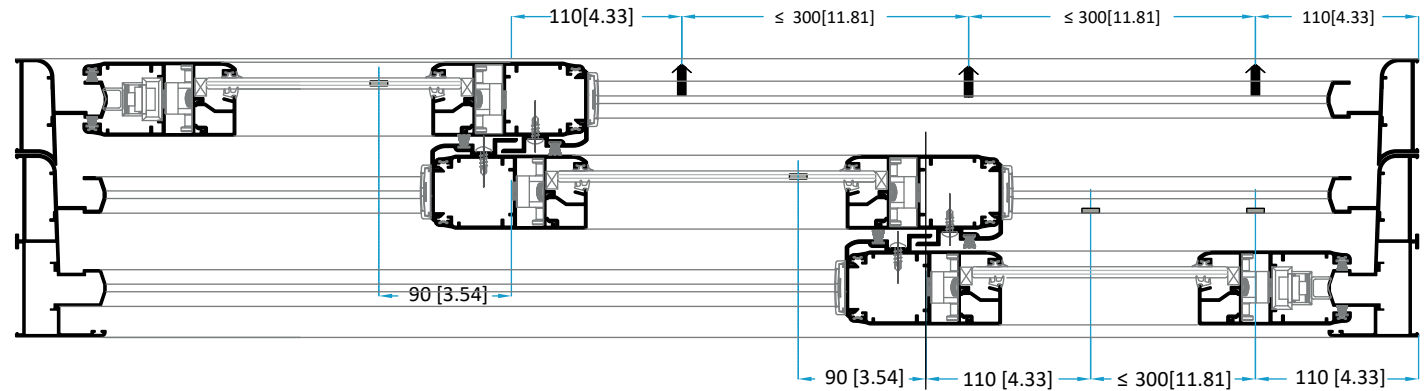

10012

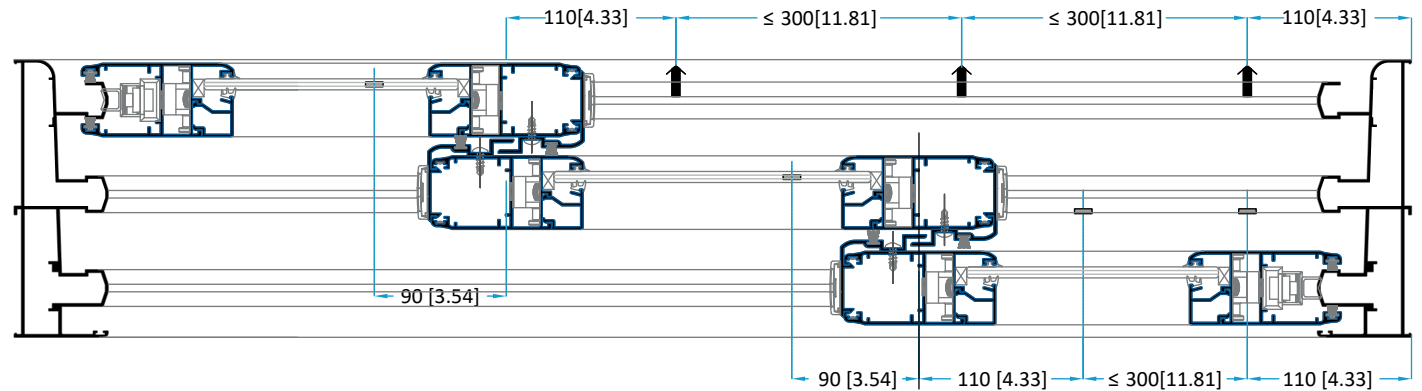

TROQUEL SERIE 10000

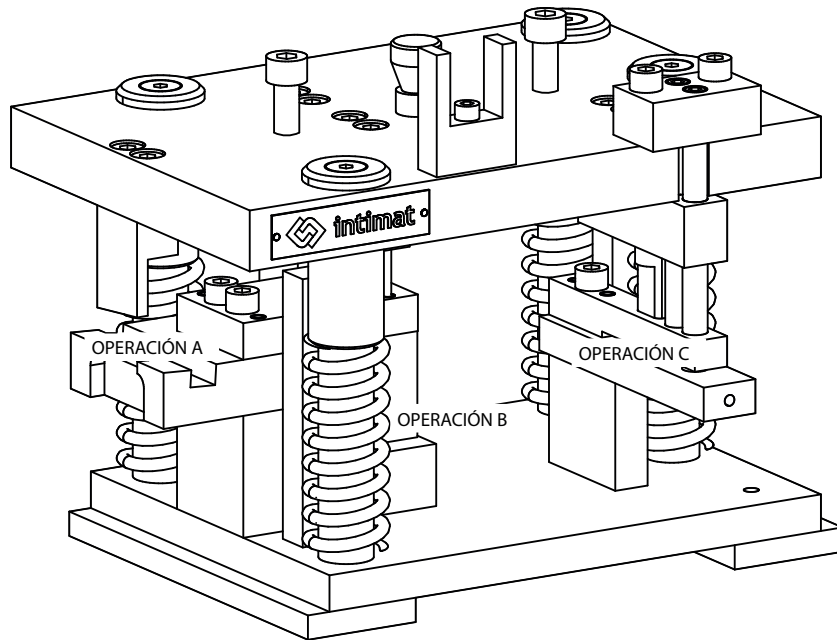

VISTA FRONTAL

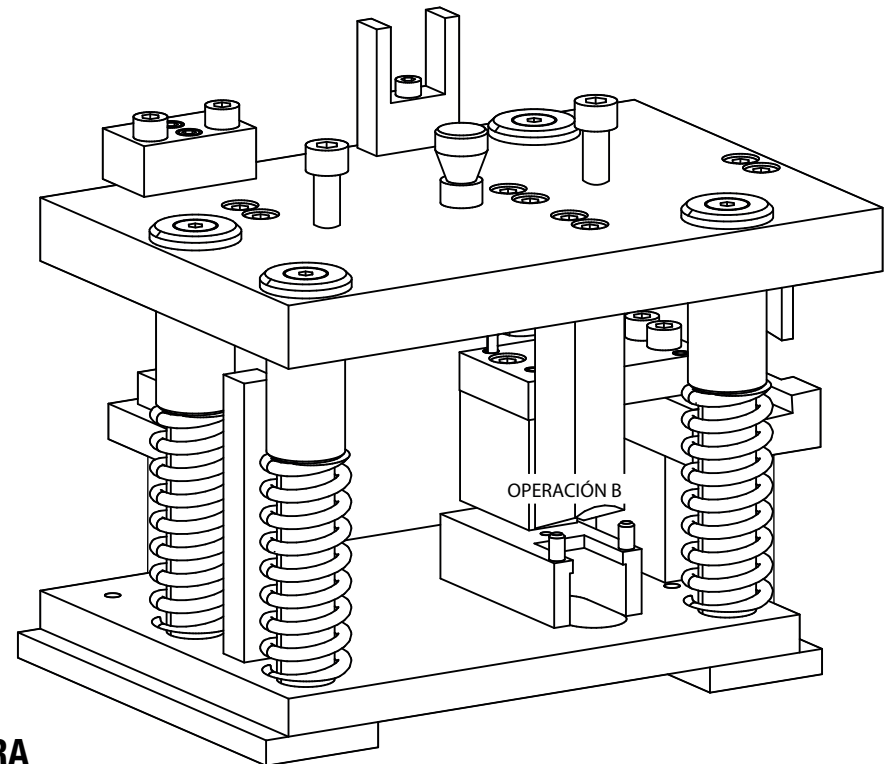

VISTA TRASERA

MECANIZADO

OPERACIÓN A

-Para mecanizar las referencias 10002, 10003, 10005, 10012, 10013.

-Para saber el número de mecanizados y su posición hay que consultar el plano "TAPA DREN", "EVACUACIÓN DE AGUA".

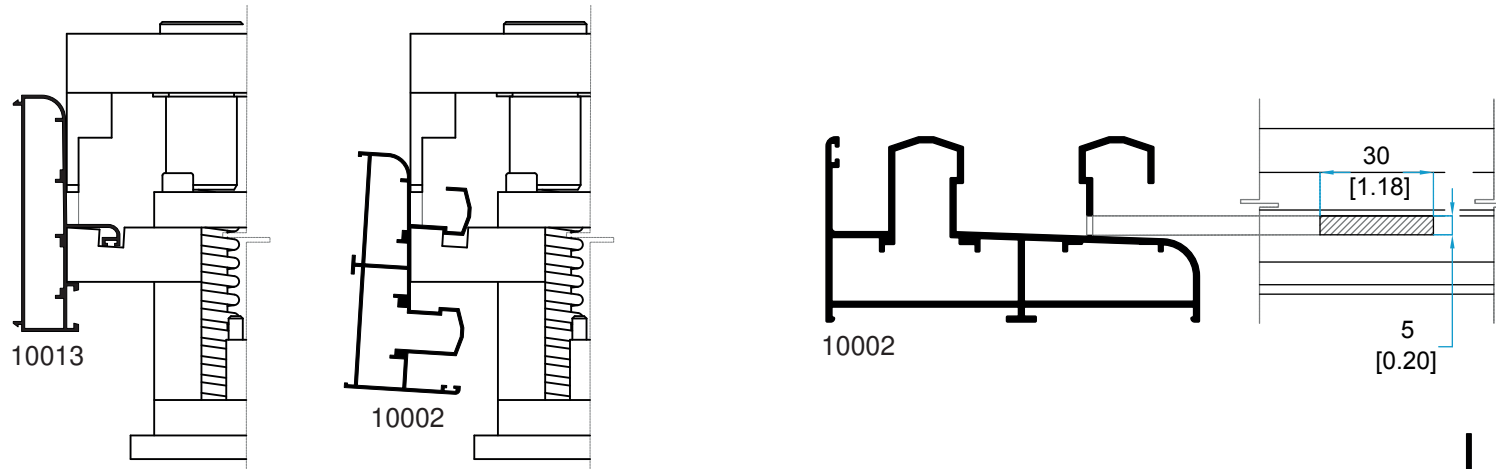

OPERACIÓN B

-Para mecanizar las referencias 10004.

-Para saber el número de mecanizados y su posición hay que consultar el plano "TAPA TRASLAPES".

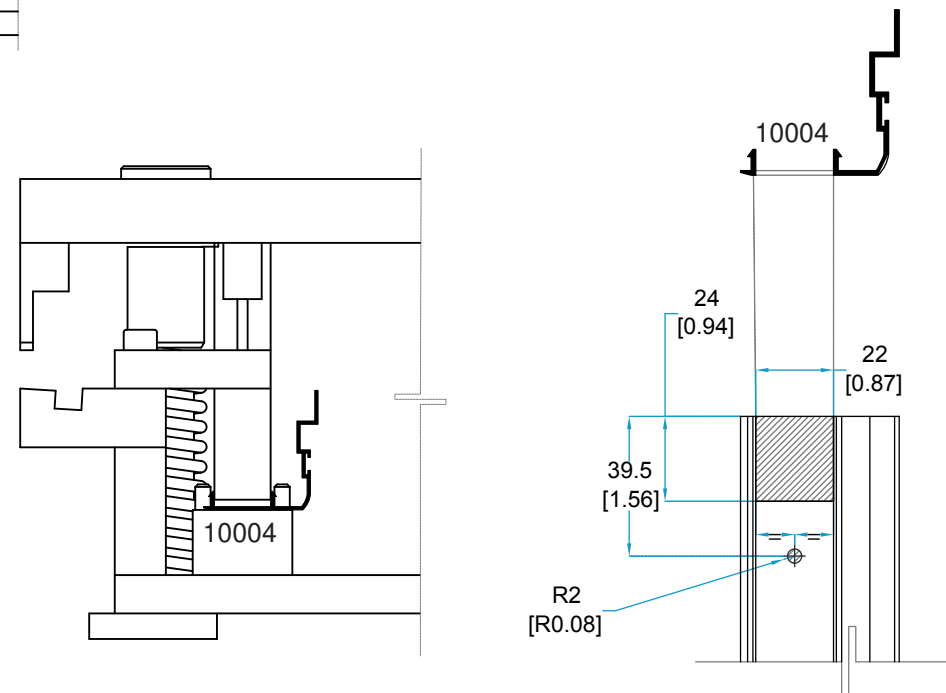

MECANIZADO

OPERACIÓN C

- Para mecanizar los marcos 10002, 10012, 10005
- Para mecanizar los fijos 10003, 10013.
- Para mecanizar las referencias 10002, 10012, 10005, 10003, 10013, hay que hacer un mecanizado a la vez.
- Para saber el número de mecanizados y su posición hay que consultar el plano "ENSAMBLE DE MARCOS".

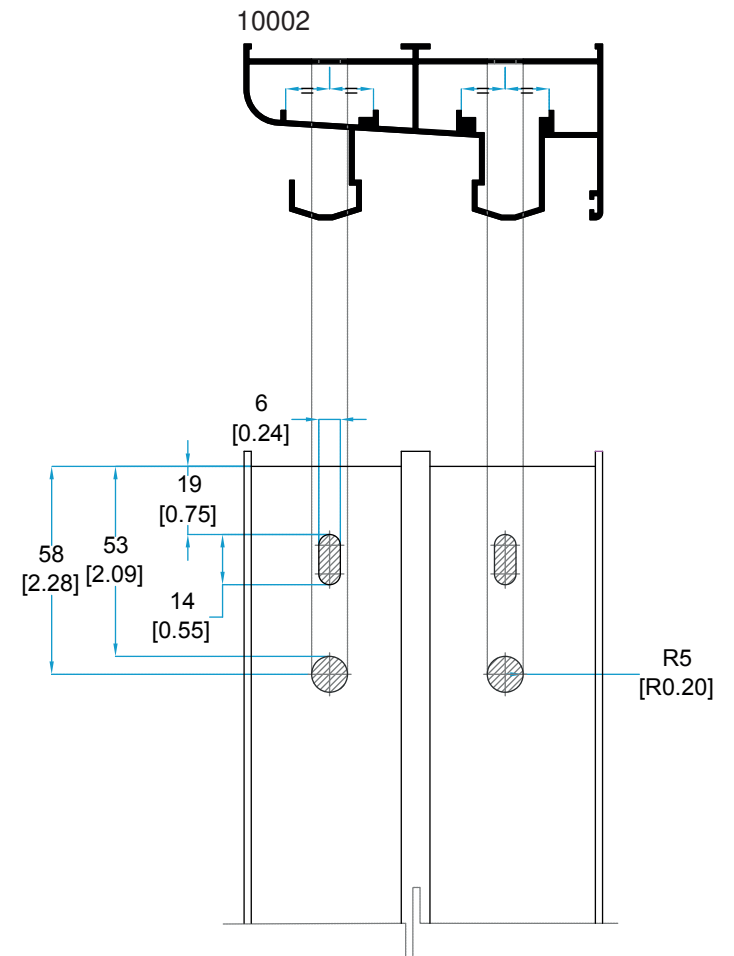
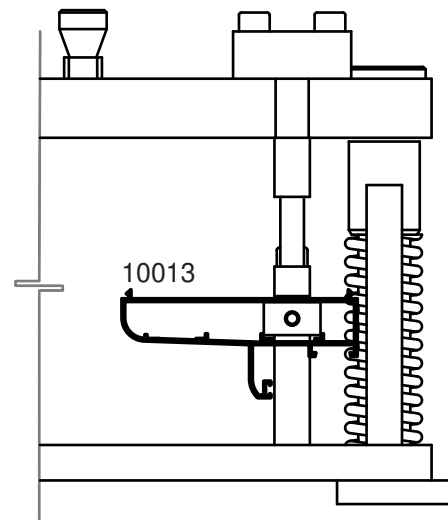
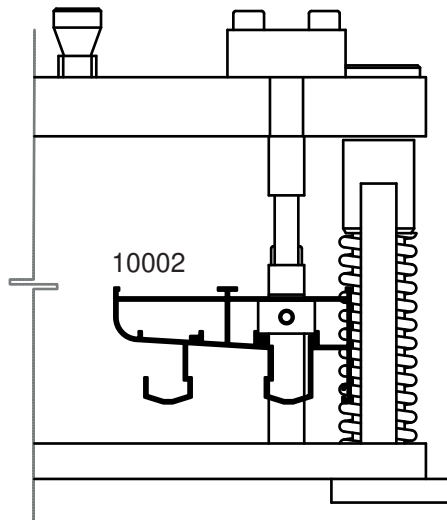

MECANIZADO

OPERACIÓN C

- Para mecanizar las hojas 10001.
- Se debe colocar el tope incluido en el Kit del troquel para poder mecanizar las hojas.
- Para saber el número de mecanizados y su posición hay que consultar el plano "ENSAMBLE DE HOJAS".

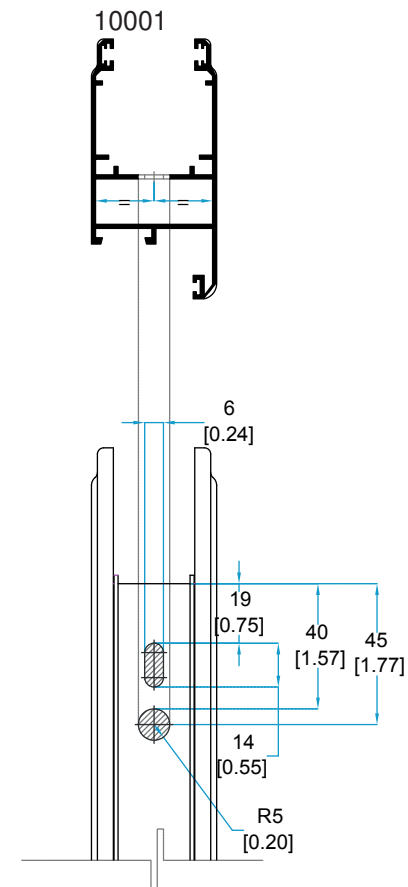
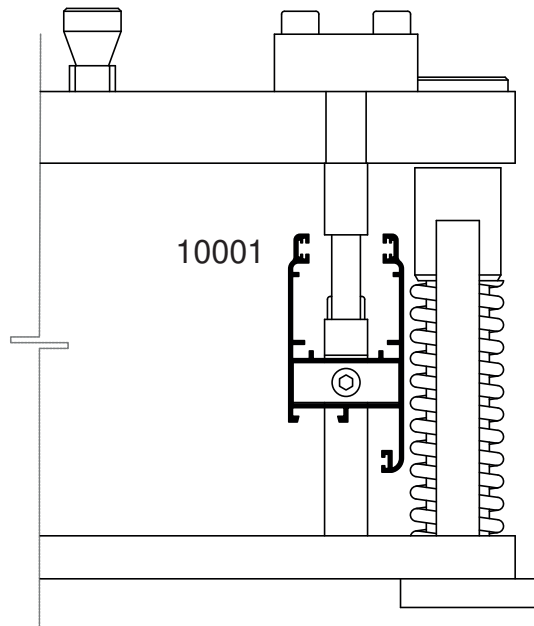
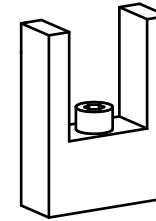

TROQUEL 10000

CARACTERÍSTICAS

Las piezas que componen el troquel de la serie 10000, están fabricadas en dos materiales, acero al carbono no aleado con un tratamiento superficial de pavonado para los componentes que no son sometidos a corte y acero al carbono aleado templado para los elementos de corte.

OPERACIONES QUE REALIZA

- Un resaque rectangular en el perfil 10002, 10003, 10012 Y 10013 para el dren (desagüe).
- Un barreno redondo y uno en media luna en los perfiles 10001, 10002, 10012 y 10013 para colocación de escuadras.
- Un resaque rectangular en los perfiles 10004 para colocación del kit perimetral.

MANTENIMIENTO

- Comprobar periódicamente el estado de afilado de los elementos cortantes.
 - Cuando se prevea periodos largos de inactividad de la matriz, lubricar con aceite o algún otro producto antioxidante.
 - Mantener la matriz alejada de ambientes húmedos o agresivos, que puedan deteriorar los componentes de la misma.
 - Se recomienda aplicar aceite por lo menos cada 15 cortes.
 - Mantener engrasados columnas, punzones y otros elementos móviles de la matriz, mediante un spray lubricante o similar.
1. Troquelado dren en marco y fijo 10002/10003/10005/10012/10013.
 2. Troquelado traslape 10004.
 3. Troquelado hoja, marco y fijo. 10002/10003/10005/10001/10012/10013.

TROQUEL 10000

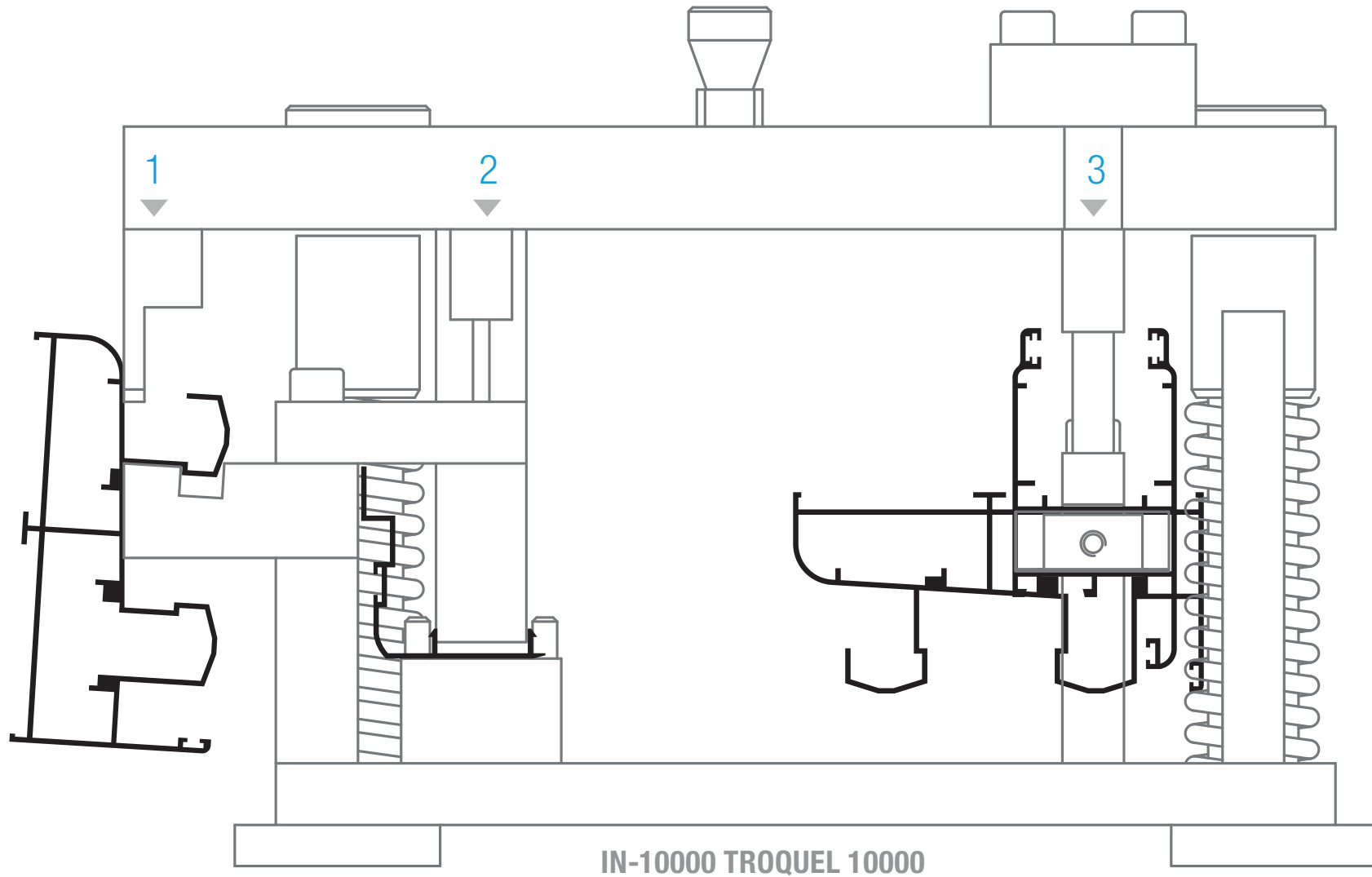



Línea Española[®]
FASCINACIÓN POR LA ARQUITECTURA

Los datos que incluye este catálogo son únicamente a título informativo, Extrusiones Metálicas no se responsabiliza de posibles errores de impresión u otros de carácter técnico.

Así mismo, se reserva el derecho a introducir cambios o modificaciones sin previo aviso y no se hace responsable del uso incorrecto de sus sistemas.

Queda prohibida la reproducción total o parcial de este catálogo, salvo autorización expresa y por tanto, escrita de Extrusiones Metálicas.

Los términos y palabras utilizados son de carácter internacional por el alcance que pueda tener este documento.

Los datos contenidos en las fórmulas de descuento incluidos en los modelos son orientativos y han sido realizados según los accesorios y juntas recomendados por Extrusiones Metálicas.

Se recomienda expresamente que se realice comprobación previa por parte del cliente.

Las medidas máximas y mínimas son con base en el peso del vidrio y la resistencia de los herrajes.

Medida mínima en ventanas: 300 x 300 mm [11.81 x 11.81”].

Estas medidas de fabricación son independientes a los resultados obtenidos en el estudio de viento.



Sistemas de arquitectura

ventas@extmet.com

Ventas Industriales

ventas_industriales@extmet.com

Exportaciones

sales@extmet.com

www.extmet.com

